

N° DE SÉRIE :

CENTRO

Barbecue 6500

GUIDE D'ASSEMBLAGE, D'UTILISATION ET D'ENTRETIEN

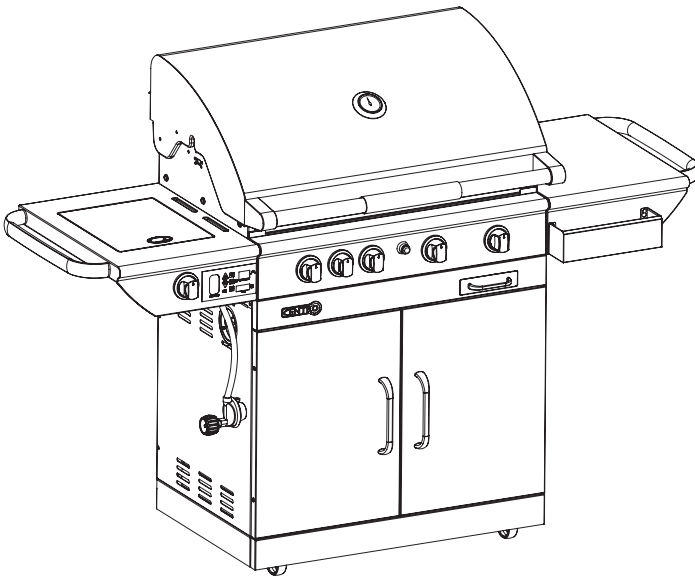

GARANTIE LIMITÉE DE 5 ANS

85-1616-8 (PROPANE) (G61006)

85-1617-6 (GAZ NATUREL) (G61007)

Lisez ce guide au complet et conservez-le pour consultation ultérieure. Si le barbecue est vendu pré-assemblé, laissez le guide dans le barbecue pour le consommateur.

Pour toute question concernant le fonctionnement du barbecue, les pièces ou la garantie, ou pour obtenir de l'assistance technique, composez le

1 877 707-5463

DANGER

Si vous détectez une odeur de gaz :

1. Coupez immédiatement l'alimentation en gaz de l'appareil.
2. Éteignez toute flamme.
3. Ouvrez le couvercle.
4. Si l'odeur persiste, communiquez immédiatement avec votre fournisseur de gaz ou le service des incendies.

POUR VOTRE SÉCURITÉ

1. Ne rangez pas d'essence ni d'autres liquides ou vapeurs inflammables près du barbecue ou de tout autre appareil ménager.
2. Si vous avez une bouteille de propane additionnelle, gardez-la loin du barbecue ou de tout autre appareil ménager.

AVERTISSEMENT

Le non-respect des instructions du fabricant pourrait entraîner un incendie, une explosion, des dommages matériels, des blessures graves et même la mort.

AVERTISSEMENT

Suivez attentivement la marche à suivre pour détecter les fuites de gaz avant d'utiliser le barbecue, même s'il a été assemblé par le détaillant. Ne tentez jamais d'allumer le barbecue sans avoir d'abord lu la section « Allumage » du présent guide.

CE BARBECUE EST CONÇU POUR ÊTRE UTILISÉ À L'EXTÉRIEUR SEULEMENT

TABLE DES MATIÈRES

Garantie	ii
Renseignements	1
d'installation	
Avertissements additionnels	1
Utilisation de la bouteille	1-2
de gaz de pétrole liquéfié, Transport et entreposage de la bouteille, remplissage de la bouteille	
Avant la première utilisation	3
Sécurité tuyau et régulateur	4
Sécurité essai d'étanchéité	5
Allumage	6-8
Instructions d'utilisation	9
pour la zone sear	
Instructions d'utilisation	10
pour le brûleur rôtissoire	
Conseils pour l'utilisation	10
du tournebroche	
Renseignements sur le	11
modèle au gaz naturel	
Liste des pièces éclaté	14-17
Instructions d'assemblage	18



GARANTIE

Garantie limitée de 5 ans

Ce Centro BBQ est assorti d'une garantie limitée de cinq ans contre les défauts relatifs à la qualité de la fabrication. Celle-ci n'est pas transférable; elle est annulée si le produit est utilisé à une fin commerciale ou pour la location. Elle ne s'applique que lorsque le gril est utilisé au Canada. La facture sera requise, sinon une copie, accompagnée des numéros de série et de modèle lors de réclamations auprès de Trileaf Distribution au titre de la garantie. Trileaf Distribution réserve à ses représentants le droit d'inspecter la pièce ou le produit, quel qu'il soit, avant d'honorer toute réclamation au titre de la garantie. Trileaf Distribution ne sera pas responsable pour aucun frais engagés par l'expédition, main d'œuvre, transport ou frais de manutention. Cette garantie ne permet que le remplacement des pièces défectueuses. Le fabricant ne pourra être tenu responsable des dommages consécutifs ou indirects, ou de frais liés à la main-d'œuvre. En cas de preuve d'achat manquante ou d'expiration de la garantie, toute requête visant les pièces sera assujettie à des frais d'expédition et de manutention. Cette garantie limitée ne couvre pas les dommages attribuables à l'écaillage ou l'égratignement de la porcelaine ou des surfaces peintes, y compris les grilles de cuisson, ni la corrosion ou la décoloration attribuable au mauvais usage, au manque d'entretien, aux incendies de graisse, aux environnements hostiles, aux accidents, aux altérations, à l'abus ou à la négligence, à l'installation non convenable et au manquement de lire ou de prendre en compte les avertissements relatifs au produit. Cette garantie limitée ne couvre pas les dommages subis pendant le déplacement de ce barbecue ou son entreposage. L'échec des pièces attribuable au manque de nettoyage et d'entretien, ou l'utilisation des produits impropres de nettoyage tel que les nettoyeurs à four ne sera pas couvert sous cette garantie de fabricants. Elle ne couvre pas les rayures ou les bosses, la corrosion ou la décoloration entraînée par la chaleur, les nettoyeurs abrasifs ou chimiques. L'installation de pièces provenant d'autres fabricants annulera cette garantie.

Garantie limitée de 5 ans

Les pièces suivantes sont comprises dans la garantie : brûleurs, ensemble de la tubulure et collecteur de déversements.

Garantie limitée de 3 ans

Les pièces suivantes sont comprises dans la garantie : brûleurs, ensemble de la tubulure et collecteur de déversements.

Garantie limitée d'un an

Pendant un an, et ce, à compter de la date de l'achat au détail original, Trileaf Distributions remplacera toute pièce du gril qui ne fonctionne pas ou qui est défectueuse relativement à la qualité de la fabrication dans des conditions normales d'usage domestique et pendant la période de garantie limitée. À moins d'indications contraires, tous les éléments sont couverts pour une période d'un an.

IMPORTANT: si vous éprouvez de la difficulté à faire fonctionner ce produit, ou si une pièce devient défectueuse pendant la période de garantie indiquée, NE LE RETOURNEZ PAS AU MAGASIN. LES MAGASINS NE MAINTIENNENT PAS LES PIÈCES DE REMPLACEMENT ET NE SONT PAS EN MESURE DE VOUS AIDER EN MATIÈRE DE DÉPANNAGE. VEUILLEZ PLUTÔT APPELER LE 1 877 707-5463. Ayez en main votre preuve d'achat, les numéros de série et de modèle; l'agent de soutien à la clientèle pourra ainsi vous aider.

Acheteur: En acceptant la livraison de ce barbecue, l'acheteur accepte la garantie ci-dessus et renonce expressivement tout autre remède et dommage, direct, indirect et consécutif.

RENSEIGNEMENTS D'INSTALLATION

Cet appareil doit être installé conformément aux codes locaux ou, en l'absence de ceux-ci :

- Conformément aux normes canadiennes courantes, soit le Code d'installation du gaz naturel ou au Code d'installation du propane CAN/CGA B149.1/2.

AVERTISSEMENTS ADDITIONNELS

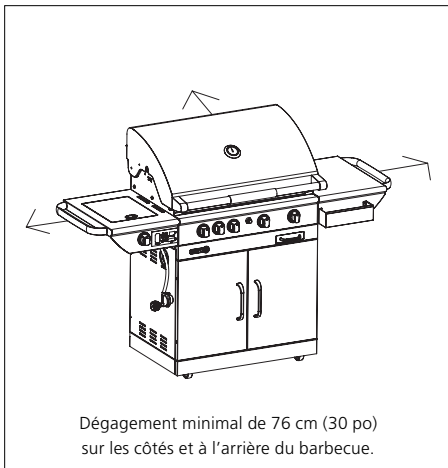

Illustration A

Distance minimale des matériaux combustibles adjacents :

- **76 cm (30 po) de toute partie saillante de chaque côté du barbecue ;**
- **76 cm (30 po) de toute partie saillante derrière le barbecue.**

Voir illustration A

- Gardez toujours la zone environnante propre et n'y laissez aucune matière combustible telle que de l'essence, du liquide inflammable, du papier ou des linges huileux.
- **N'utilisez pas** le barbecue sous une structure en porte-à-faux ou non protégée.
- Cet appareil est conçu pour un **usage extérieur seulement** et **ne doit pas** être utilisé sur un bateau ni dans un véhicule récréatif.
- Utilisez ce barbecue à l'extérieur, dans un endroit bien aéré, à au moins 3 m (10 pi) de toute habitation ou structure.
- **Ne l'utilisez pas** dans un garage ni dans un endroit clos.
- **Ne laissez jamais** le barbecue fonctionner sans surveillance.
- **N'obstruez pas** la combustion ni le passage de l'air autour du barbecue.
- **N'utilisez pas** le barbecue si vous êtes sous l'influence de la drogue ou de l'alcool.
- **Ne rangez pas** de bouteille de propane (pleine ou vide) à proximité du barbecue.
- **Ne laissez pas** les enfants jouer à proximité du barbecue.

UTILISATION DE LA BOUTEILLE DE GAZ DE PÉTRULE LIQUÉFIE

Système autonome au gaz propane

Ce barbecue est un système autonome conçu pour être utilisé avec une bouteille de propane de 9,1 kg (20 lb) munie d'une valve de type 1. Il **ne peut pas** être branché à une bouteille munie d'une valve 510 P.O.L. (filetage à gauche).

Ne branchez pas le barbecue à une bouteille de propane de plus de 9,1 kg (20 lb) ou à une bouteille munie d'une valve d'un autre type.

La valve de type 1 se différencie par son raccord qui présente de gros filets à l'extérieur. Les filets des autres valves sont généralement à l'intérieur du raccord. Si vous tentez de brancher le raccord de ce barbecue à une bouteille munie d'un autre type de valve, vous pourriez causer un incendie, des blessures corporelles et des dommages matériels, et réduire l'efficacité des caractéristiques de sécurité du système de type 1. De plus, le branchement à une bouteille non appropriée neutralisera le limiteur de débit et le dispositif d'arrêt automatique en cas de surchauffe.

- La bouteille ne doit pas mesurer plus de 472 mm (18 1/2 po) de haut et 317 mm (12 1/2 po) de diamètre.

La bouteille doit être fabriquée et marquée conformément aux normes de :

- Transports Canada.

La bouteille doit être dotée des dispositifs suivants :

- Une valve et un raccord conformes aux normes actuelles (CAN/CGA 1.6g-M97 – appareils de cuisson à gaz pour l'extérieur);
 - a) Une soupape de sûreté ;
 - b) Un collet de protection pour la valve ;
 - c) Un dispositif d'élimination des vapeurs ;
 - d) Un cerceau à la base qui permet de fixer la bouteille à un support.
- Fermez toujours la valve lorsque le barbecue n'est pas utilisé.
- Manipulez toujours la valve de la bouteille avec soin.
- Ne branchez jamais de bouteille de propane non certifiée au barbecue.
- La bouteille doit être debout et bien assujettie au barbecue lorsque celui-ci est utilisé.

AVERTISSEMENT

Ne jamais entreposer un réservoir de réserve, vide ou plein, sous ou près du barbecue en service.

- Ne rangez jamais de bouteille, pleine ou vide, près du barbecue lorsqu'il fonctionne.
- N'exposez jamais la bouteille à la lumière directe du soleil ni à la chaleur excessive.
- N'insérez jamais de corps étranger dans le raccord de la bouteille, car vous risqueriez d'endommager la soupape. Une soupape endommagée pourrait laisser fuir le propane, ce qui accroîtrait les risques d'explosion, d'incendie, de dommages matériels, de blessures graves ou mortelles.

**TRANSPORT ET
ENTREPOSAGE
DE LA BOUTEILLE**

La bouteille de propane ne présente aucun danger pourvu qu'elle soit utilisée adéquatement. Si elle est utilisée incorrectement, elle pourrait exploser ou prendre feu, et causer des blessures graves et des dommages matériels importants.

Pour réduire les risques :

- Remettez toujours le capuchon sur la valve de la bouteille lorsqu'elle n'est pas connectée au barbecue.
- Ne rangez jamais la bouteille dans un endroit clos tel un garage et assurez-vous que l'endroit choisi est bien aéré.
- Ne rangez pas la bouteille près d'appareils ménagers ni dans des endroits qui pourraient devenir chauds, comme le coffre d'un véhicule.
- Gardez la bouteille hors de la portée des enfants.
- Transportez et rangez toujours la bouteille de propane à la verticale.
- Ne fumez pas à proximité de la bouteille, surtout durant le transport dans un véhicule.

**REPLISSAGE
DE LA BOUTEILLE**

La bouteille doit être purgée de son air, puis remplie de propane avant d'être raccordée au barbecue. Pour votre sécurité, assurez-vous que les consignes suivantes sont suivies pour le remplissage de la bouteille.

- Ne faites remplir ou réparer la bouteille que par un détaillant de propane qualifié.
- Ne faites jamais remplir la bouteille à plus de 80 % de sa capacité.
- Demandez au détaillant de s'assurer que la bouteille ne fuit pas une fois qu'elle est remplie.

AVERTISSEMENT

Le non-respect des instructions ci-dessus pourrait entraîner un incendie, une explosion, des dommages matériels, des blessures graves et même la mort.

AVANT LA PREMIÈRE UTILISATION

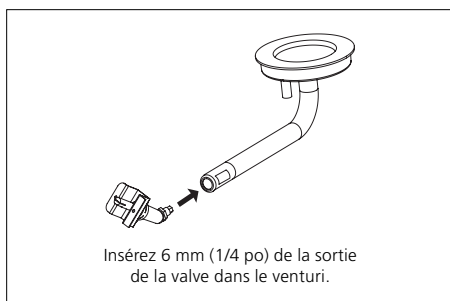

Illustration E

Avant d'utiliser votre barbecue, prenez le temps de lire et de bien comprendre tous les renseignements qui figurent dans le présent guide et assurez-vous :

- Que le barbecue a été assemblé correctement ;
- Qu'il n'y a aucune fuite de gaz (voir la section « Essai d'étanchéité ») ;
- Que les brûleurs sont bien installés (la valve doit être engagée dans le venturi – illustration E) et qu'ils ne sont pas obstrués (illustration F) ;
- Qu'aucun tuyau de gaz ni cordon électrique ne touche aux surfaces qui deviendront chaudes ;
- Que le barbecue est situé dans un endroit qui ne pose aucun danger (voir la section « Installation »).

Assurez-vous que les sorties des valves (orifices) sont assemblées dans les tubes venturi approximativement 6mm (1/4 po.) et que les sorties des valves et les tubes venturi sont approximativement parallèles au compartiment des brûleurs soudé.

AVERTISSEMENT

Risques naturels Araignées et autres insectes

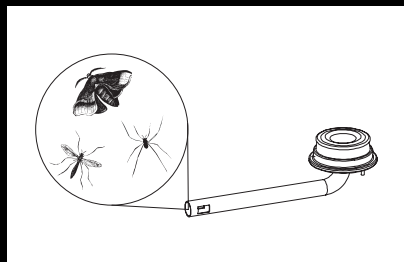

Illustration F

Durant le transport ou l'entreposage, il arrive que des araignées et autres insectes pénètrent dans les venturis et y fassent leur nid, ce qui pourrait obstruer le passage du gaz dans le venturi et produire une flamme jaune ou simplement empêcher le brûleur de s'allumer. L'obstruction pourrait même faire brûler le gaz à l'extérieur du venturi, ce qui pourrait sérieusement endommager le barbecue. Si cela se produit, fermez la valve de la bouteille et laissez refroidir le barbecue. Une fois que le barbecue est refroidi, sortez le brûleur en question et nettoyez l'intérieur du venturi avec une brosse ou un cure-pipe. Réinstallez le brûleur en vous assurant que la valve est engagée dans le venturi. Les venturis des brûleurs doivent être nettoyés périodiquement, surtout au début de la saison.

Remarque : Les dommages causés par des venturis obstrués ne sont pas couverts par la garantie.

Taille de l'entrée de brûleur : Celui-ci, de pair avec la valve de contrôle, permet de réguler la quantité de gaz acheminée au brûleur et de la restreindre. Le diamètre de l'orifice varie selon la pression de l'alimentation des gaz et selon la classification du brûleur en BTU. Les barbecues équipés pour les gaz de pétrole liquéfiés fonctionnent à une pression de gaz beaucoup plus élevée et possèdent en conséquence un diamètre d'orifice plus petit.

Inspection

Ajustement : Le régulateur est réglé en usine à une pression de sortie précise de 11 pouces de colonne d'eau ; il est généralement scellé en usine et n'est plus réglable par la suite. N'essayez pas de le régler. Le régulateur peut être vérifié en mesurant la pression avec un manomètre.

Évent : Un évent se trouve au sommet du régulateur. Vérifiez s'il n'est pas encombré de saletés et de débris. Si l'orifice est bouché, la combustion risque d'être hasardeuse et dangereuse.

Joint torique : Avant d'attacher le régulateur au cylindre, inspectez le caoutchouc du joint torique sur le raccord P.O.L. Ne faites pas fonctionner le barbecue si le joint torique est endommagé ou qu'il est manquant. Il est fréquent que le joint d'étanchéité soit endommagé et nous recommandons de le remplacer à ce moment-là ou au moment où le brûleur est remplacé. Des fissures, des fentes ou des déformations peuvent permettre au gaz de s'échapper. De plus, le joint doit être souple, flexible et faire légèrement saillie hors du coussinet de la valve P.O.L. en laiton.

Traces de mâchonnement : Les bestioles raffolent également du barbecue ! La tubulure doit être gardée propre, exempte de graisse et de jus de cuisson qui peuvent attirer les écureuils et d'autres animaux. Ceux-ci consommeront fréquemment les jus de cuisson présents sur la tubulure et mâcheront le revêtement de la tubulure jusqu'à effacer toute trace de jus de cuisson. Lavez la tubulure à l'aide d'une solution nettoyante à l'ammoniac afin de la rendre moins attrayante.

SÉCURITÉ TUYAU ET RÉGULATEUR

Modèles au propane : Ce barbecue est conçu pour être alimenté par du gaz propane à une pression de 2,74 kPa (11 po de colonne d'eau). Il est livré avec un régulateur pré réglé à cette pression.

Ce régulateur est muni d'un système de raccordement rapide de type 1 qui présente les caractéristiques suivantes.

- Il ne laisse circuler le gaz que si le raccord est parfaitement étanche.
- Il comporte un dispositif qui coupe l'alimentation en gaz lorsque la température se situe entre 115 °C et 150 °C (240 °F et 300 °F).
- Il comporte un dispositif qui limite le débit du gaz à 10 pi³/h.

Si le raccord en plastique noir est exposé à une température dépassant 115 °C, il ramollira, ce qui permettra à la sonde du régulateur de se dégager de la valve et de couper l'alimentation en gaz. Si un tel incident se produit, ne tentez pas de rebrancher le raccord ; le régulateur en entier doit être remplacé (voir la liste des pièces). La sonde du régulateur comporte aussi un dispositif qui limite le débit du gaz à 10 pi³/h en cas de défaillance du régulateur ou de fuite du tuyau. Si vous vous rendez compte que le limiteur de débit est activé, vous devez déterminer la nature du problème et corriger la situation avant de tenter de rallumer le barbecue.

Remarque : L'allumage incorrect du barbecue peut déclencher le limiteur de débit, ce qui réduira l'efficacité des brûleurs. Dans un tel cas, vous devez fermer les valves des brûleurs et la valve de la bouteille. Vous devez ensuite attendre au moins 30 secondes avant de rouvrir la valve de la bouteille, puis encore cinq secondes avant d'ouvrir les valves des brûleurs pour rallumer le barbecue.

- Ne branchez jamais ce barbecue à une source de propane sans régulateur et ne tentez jamais de l'alimenter avec un autre type de gaz. Ne modifiez jamais le régulateur et le tuyau de quelque façon que ce soit.
- Avant chaque utilisation, vérifiez l'état du tuyau pour vous assurer qu'il ne présente aucune craquelure, brûlure ni coupure. S'il est endommagé, remplacez le tuyau avant d'utiliser le barbecue. N'utilisez que le tuyau de rechange recommandé.
- Assurez-vous qu'aucune graisse ni autre substance chaude ne coule sur le tuyau, et que ce dernier n'est en contact avec aucune pièce chaude du barbecue.
- Le raccord du régulateur doit être protégé lorsqu'il n'est pas branché à une bouteille. Assurez-vous qu'il n'est jamais frappé ni traîné sur le sol, car une simple égratignure pourrait compromettre l'étanchéité de la connexion.
- Il est important de faire un « essai d'étanchéité » chaque fois que la bouteille est remplie ou dès que vous remplacez une pièce du barbecue, et surtout au début de la saison.

Réenclenchement du dispositif de sécurité du régulateur

1. Fermez le robinet de la bouteille de propane.
2. Placez tous les boutons de commande des brûleurs en position d'arrêt (OFF).

3. Débranchez le régulateur de la bouteille de propane.
4. Ouvrez le couvercle du barbecue.
5. Placez tous les boutons de commande à la position de feu vif (HIGH).
6. Attendez deux minutes.
7. Fermez tous les boutons de commande.
8. Rebranchez le régulateur à la bouteille de propane. Vérifiez s'il y a des fuites.
9. Avec le couvercle ouvert, poussez et tournez le bouton central de control a la position « HIGH ». Attendez 5 secondes pour ensuite allumez le grill en poussant l'allumeur électronique.
10. Une fois le barbecue allumé, fermez son couvercle.
11. Attendez de 10 à 15 minutes pour que le barbecue chauffe.

ATTENTION : Il est essentiel de suivre les procédures de démarrage et de fermeture pour éviter le déclenchement du dispositif de sécurité du régulateur.

A V E R T I S S E M E N T

Si le barbecue produit peu de chaleur, il se peut que le limiteur de débit ait été déclenché par une fuite de gaz. Dans un tel cas, fermez les valves des brûleurs et la valve de la bouteille et effectuez un « essai d'étanchéité ». S'il n'y a pas de fuite, essayez à nouveau d'allumer le brûleur.

SÉCURITÉ ESSAI D'ÉTANCHÉITÉ

Vous devez faire un « essai d'étanchéité » :

- Avant d'allumer le barbecue pour la première fois ;
- Chaque fois que la bouteille est remplie ou qu'une pièce est remplacée ;
- Au moins une fois par année, de préférence au début de la saison.

L'essai d'étanchéité doit être effectué à l'extérieur, à l'écart de toute source de chaleur, de toute flamme nue et de tout liquide inflammable. Ne fumez jamais durant l'essai d'étanchéité. N'utilisez que de l'eau savonneuse pour détecter les fuites. N'utilisez jamais une allumette ou une flamme nue.

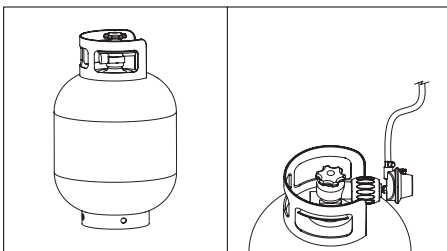

Illustration B

Illustration C

L'étanchéité doit être vérifiée aux endroits suivants :

- La valve et les filets de la bouteille (illustration C) ;
- Toutes les soudures de la bouteille (illustration B) ;
- Le raccord du régulateur et la connexion à la bouteille (illustration C) ;
- Toutes les connexions du tuyau (illustration D).
- **Une fois que la bouteille pleine est raccordée au barbecue et que les commandes des brûleurs sont à la position « OFF », tournez lentement la valve de la bouteille d'environ un tour.**
- **Trempez un pinceau dans l'eau savonneuse et badigeonnez tous les endroits susmentionnés et indiqués sur les illustrations B, C et D.**
- **Des bulles apparaîtront s'il y a une fuite de gaz.**
- **Dans un tel cas, resserrez les connexions où des bulles sont apparues et refaites l'essai (refermez la valve de la bouteille pendant que vous resserrez les connexions).**
- Refermez la valve de la bouteille et assurez-vous que les commandes des brûleurs sont à la position « OFF ».
- Si vous ne réussissez pas à arrêter une fuite, n'utilisez pas le barbecue. Fermez la valve de la bouteille, débranchez la bouteille du barbecue et communiquez avec un technicien qualifié pour réparer des appareils à gaz ou avec votre détaillant de gaz.

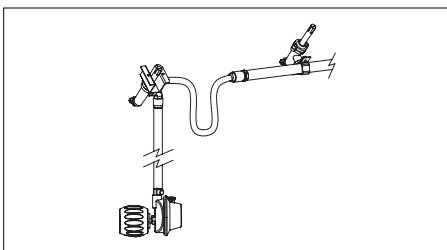

Illustration D

ALLUMAGE

Assurez-vous d'avoir suivi les vérifications, les procédures et les instructions relatives à la sécurité indiquées dans la section précédente, avant d'allumer le barbecue.

Allumage des brûleurs principaux

1. Avant d'allumer les brûleurs principaux, pensez toujours à ouvrir complètement la hotte et à inspecter le barbecue ainsi que les brûleurs, afin de confirmer que tous les éléments sont correctement en place.

AVERTISSEMENT

Ne laissez pas votre tête au-dessus du barbecue lorsque vous vous apprêtez à allumer les brûleurs principaux, afin de prévenir les blessures corporelles.

2. Assurez-vous toujours que tous les boutons de commande des brûleurs sont sur la position d'arrêt (OFF) avant d'ouvrir l'alimentation en gaz.
3. Ouvrez lentement la valve d'alimentation du gaz propane logée sur le réservoir en la tournant (de 1 à 2 tours).
4. Attendez environ cinq secondes avant de tourner le bouton de commande du brûleur central sur la position feu vif (HIGH) ; pour ce faire, appuyez sur le bouton et tournez-le dans le sens contraire aux aiguilles d'une montre. Cette procédure permet à la pression de se stabiliser et empêche le dispositif limitant le débit de se mettre en marche.
5. Appuyez le bouton d'allumeur électronique positionné sur le panneau de contrôle. Pendant que vous pressez vous entendrez un déclic continu pendant que le module génère une étincelle d'allumage pour le brûleur. Le brûleur sélectionné doit s'allumer dans les cinq secondes qui suivent. Allumez les brûleurs un à la suite de l'autre, de la gauche à la droite.

AVERTISSEMENT

SI LE BRÛLEUR SÉLECTIONNÉ NE S'ALLUME PAS, tournez immédiatement le bouton de commande du brûleur sélectionné et la valve de la bouteille sur la position d'arrêt (OFF), afin d'empêcher que le gaz ne s'accumule. Attendez cinq minutes pour que le gaz se dissipe, puis reprenez la procédure d'amorçage précédente. SI le brûleur ne s'allume pas lors de l'utilisation du dispositif d'allumage, suivez alors les instructions d'allumage avec des allumettes.

6. Assurez-vous que le brûleur est convenablement éclairé. Si la forme de la flamme n'est pas habituelle, consultez le Guide de dépannage pour obtenir la mesure corrective qui convient.
7. Faites toujours préchauffer le barbecue avant de commencer la cuisson. Allumez tous les brûleurs et réglez-les sur la position feu vif (HIGH) pendant 5 à 10 minutes. Avant de placer un aliment sur le barbecue, nettoyez les grilles de cuisson à l'aide d'une brosse de nettoyage pour la porcelaine.
8. Ajustez les boutons de commande au réglage moyen convenant à la plupart des exigences culinaires. Badigeonnez légèrement les grilles à cuisson d'huile à friture avant de chauffer le barbecue empêchera les aliments de coller à celui-ci.

Extinction des brûleurs

1. Tournez toujours les boutons de commande des brûleurs sur la position d'arrêt (OFF) lorsque la cuisson est terminée.
2. Placez rapidement la valve d'alimentation du gaz propane logée dans la bouteille de propane en position d'arrêt (OFF).
3. Fermez la hotte du barbecue.

Allumage des brûleurs principaux avec des allumettes

1. Avant d'allumer les brûleurs principaux, pensez toujours à ouvrir complètement la hotte et à inspecter le barbecue ainsi que les brûleurs, afin de confirmer que tous les éléments sont correctement en place.

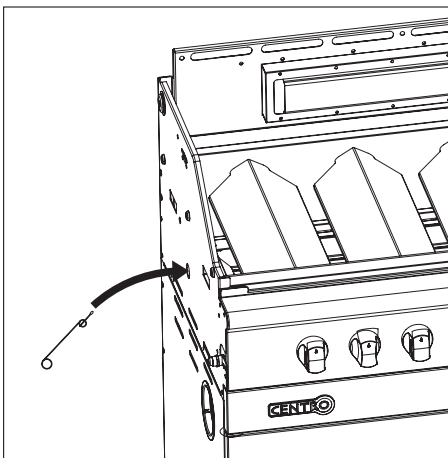

Illustration G

AVERTISSEMENT

Ne laissez pas votre tête au-dessus du barbecue lorsque vous vous apprêtez à allumer les brûleurs principaux, afin de prévenir les blessures corporelles.

2. Assurez-vous toujours que tous les boutons de commande des brûleurs se trouvent à la position d'arrêt (OFF) avant d'ouvrir le robinet de gaz.
3. Ouvrez toujours le robinet de la bouteille de propane en le faisant tourner d'un ou deux tours.
4. Insérez une allumette ou un briquet au butane en flammes dans l'orifice d'allumage manuel se trouvant dans la partie inférieure gauche de la cuvette (illustration G).
5. Placez le bouton de commande de brûleur gauche à la position de feu vif (HIGH) en poussant dessus et en le faisant tourner dans le sens contraire des aiguilles d'une montre.

MISE EN GARDE

Si la chaleur est trop faible, la fonction de contrôle du débit peut avoir été actionnée à la suite d'une fuite de gaz. Le cas échéant, fermez la valve du brûleur et le robinet de la bouteille et effectuez une vérification de l'étanchéité. S'il n'y a aucune fuite, rallumez le brûleur.

Allumer le brûleur latéral

Utilisez l'allumeur électronique situé sur le panneau de contrôle et le bouton de contrôle pour le brûleur latérale situé à l'extrême gauche pour cette étape.

- Poussez et tournez le bouton de contrôle pour le brûleur latérale à la position « HIGH ».
- Poussez l'allumeur électronique jusqu'à ce que vous entendiez un déclic continu des étincelles.
- Le brûleur n'allume pas après 30 secondes, tournez le bouton de contrôle à la position « OFF » et attendez cinq minutes pour que le gaz se dissipe.
- Répétez les instructions ci-dessus. Si le brûleur latéral ne s'allume toujours pas, reportez-vous à la section sur le dépannage ou allumez le brûleur manuellement.

Remarque : Le brûleur latéral a une capacité maximum de 20 lb. Ne surchargez pas le brûleur latéral.

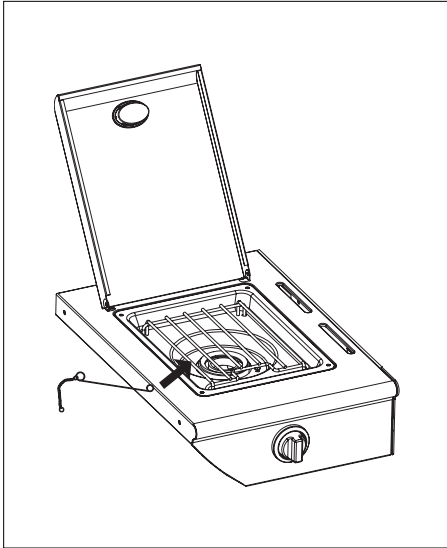

Allumer le brûleur latéral avec une allumette

- Placez une allumette dans l'anneau avant du porte-allumettes.
- Insérez une allumette en flammes dans l'ouverture jusqu'à environ 16 mm (1/2 po) du brûleur latéral.
- Appuyez sur le bouton du brûleur et tournez-le jusqu'à la position « High ». Le brûleur devrait alors s'allumer. S'il ne s'allume pas après cinq secondes, fermez le bouton de commande et attendez que le gaz se dissipe.
- Attendez cinq minutes, puis répétez la procédure d'allumage manuel. Si le brûleur ne s'allume toujours pas après trois tentatives, reportez-vous au guide de dépannage.

Fermer le barbecue après usage

- Fermez le robinet de la bouteille de gaz.
- Fermez la valve de commande du brûleur.

Cette séquence est importante, car elle empêche que du gaz résiduel sous pression reste dans le système et facilite l'utilisation suivante.

Inspectez visuellement la flamme du brûleur

Enlevez les grilles et brises flammes. Allumez les brûleurs. Réglez la hauteur de la flamme en tournant les commandes du brûleur du maximum au minimum. Lorsque les commandes sont au minimum, les flammes sont plus petites. Vérifiez toujours la flamme avant chaque utilisation. Vérifiez aussi la flamme du brûleur latéral.

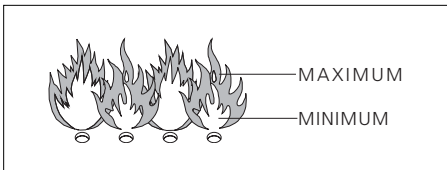

**INSTRUCTIONS
D'UTILISATION
POUR LA ZONE SEAR**

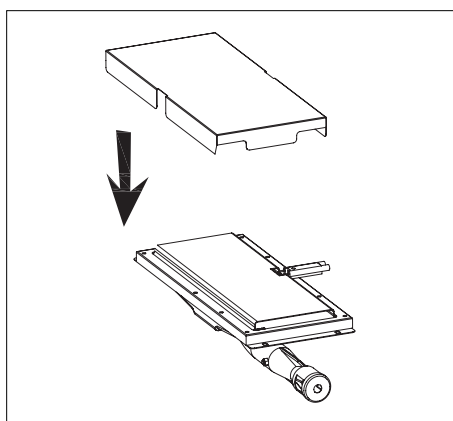
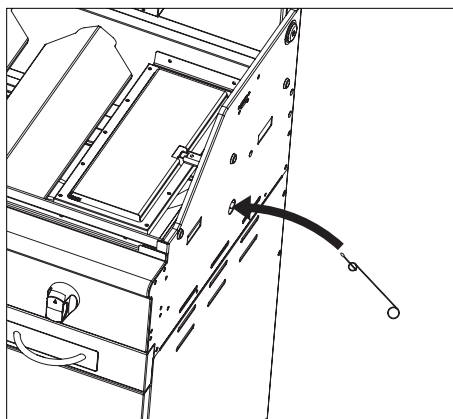
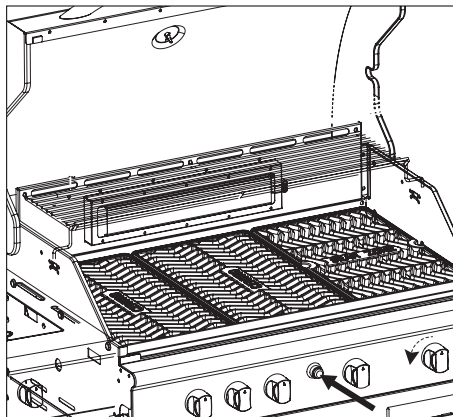

1. Suivez toutes les étapes de vérifications et procédures d'allumage utiliser pour allumer les brûleurs principales.
2. Tournez le bouton de la zone de sear en position HAUT.
3. Appuyez sur le bouton d'allumage jusqu'à ce que vous entendiez un click afin d'allumer le brûleur de la zone de sear.
4. **Il n'y a pas de réglage pour des flames basses sur ce brûleur.**

Allumage avec allumette

Suivez les instructions pour l'allumage avec allumette sur la page 8 de ce manuel pour allumer le brûleur à saisir.

Quand le barbecue n'est pas utilisé, toujours couvrir le brûleur à saisir avec le couvercle a entreposage fourni, pour éviter les dommages au brûleur causé par la condensation et les intempéries.

Utilisation du brûleur à saisir

1. **Lorsque le brûleur de la zone de sear est en marche, laissez toujours le couvercle du barbecue ouvert.**
2. **N'utilisez pas le brûleur de la zone de sear et le brûleur rôtissoire simultanément.**
3. **Ce brûleur est uniquement pour sear!! Pas pour unison continue.**
4. **N'utilisez pas ce brûleur pour faire cuire la viande grasse.**
Les feux sérieux de graisse peuvent résulter
5. Pour le bifteck ou le porc, une période maximale de 3 minutes pour éviter la surcuisson.

Voyez le guide de grillage Centro pour des renseignements supplémentaires sur l'utilisation, dépannage et cuisson.

**INSTRUCTIONS
D'UTILISATION
POUR LE BRÛLEUR
RÔTISSOIRE**

- **Placez toutes les commandes de brûleur à la position « OFF ».**
- Assurez-vous de garder le couvercle ouvert pendant l'allumage.
Ouvrez le robinet de la bouteille de propane.
- Enfoncez la commande du brûleur du tournebroche tout en la tournant pour la placer à la position « ON ».
- Appuyez sur le bouton de l'allumeur. Assurez-vous que le brûleur s'allume et reste allumé.

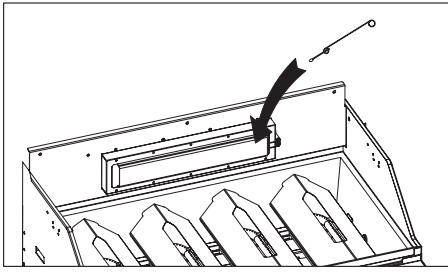

- Si l'allumeur ne fonctionne pas, suivez les instructions d'allumage avec une allumette pour le brûleur principale tel qu'indiqué à la page 7 de ce manuel.

Allumage avec une allumette

- Ouvrez le couvercle du barbecue. Ouvrez le robinet de la bouteille de propane.
- Placez une allumette en flammes près de l'orifice du brûleur.
- Enfoncez la commande du brûleur de tournebroche et faites-la tourner jusqu'à la position « HI ». Assurez-vous que le brûleur s'allume et reste allumé.

CONSEILS POUR L'UTILISATION DU TOURNEBROCHE

Guide de cuisson au tournebroche

La cuisson au tournebroche donne des aliments juteux et pleins de saveur. Généralement utilisé pour faire cuire la viande et la volaille, le tournebroche est conçu pour cuire lentement les aliments. Vous pouvez placer un bac sous les aliments pour recueillir le jus afin d'arroser la viande ou préparer de la sauce. Vous pouvez assaisonner selon le goût le contenu du bac avec des herbes, des oignons ou des épices.

Répartition uniforme de la viande sur la broche

Il est d'une importance capitale de bien répartir les aliments sur la broche. Le tournebroche doit tourner régulièrement, car tout mouvement intermittent risque d'entraîner une cuisson irrégulière ou même excessive du côté le plus lourd.

Les aliments les plus faciles à répartir sur la broche sont ceux de forme et de texture uniformes. Pour déterminer si la nourriture est bien distribuée lorsqu'elle est assujettie à la broche, placez les deux extrémités de la broche sur la paume de chacune des mains. Si la broche n'a pas tendance à tourner, faites-la tourner d'un quart de tour. Si elle ne tourne toujours pas d'elle-même, faites-la tourner d'un dernier quart de tour. La broche devrait reposer sur la paume de vos mains sans avoir tendance à tourner lors de ces deux essais. Si c'est le cas, il est temps de la mettre en place sur le barbecue.

Préparation des aliments

Lorsque vous apprêtez une volaille, ficellez solidement les cuisses et les ailes au corps. Vous pouvez la farcir préalablement. Tirez sur la peau du cou et fixez-la au dos de l'oiseau à l'aide de petites brochettes. Enfoncez ensuite la broche tout le long de la volaille en prenant soin de la faire passer par le bréchet. Placez la volaille bien au centre et immobilisez-la avec les fourchettes de retenue. Vérifiez l'équilibre de la broche tel que décrit ci-dessus.

Pour préparer un morceau de viande roulé, enfoncez la broche dans le sens de la longueur au milieu de celui-ci, fixez-le en place et assurez-vous que le poids est bien réparti.

Pour ce qui est des pièces de viande renfermant des os, il est préférable d'enfoncer la broche en diagonale à travers la partie charnue. Si les ailes et les os protubérants brunissent trop rapidement, couvrez-les de papier d'aluminium.

ÉCLAIRAGE CLAIR DE LUNE

AVERTISSEMENT

Utilisez les lumières du grill seulement quand votre couvercle du BBQ est ouvert. Assurez vous que l'interrupteur de la lumière du BBQ est dans la position arrêt quand votre couvercle du BBQ est fermé.

GAZ NATUREL

85-1617-6 (G61007)

Pièces incluses avec votre barbecue

Ce modèle est équipé d'un tuyau de gaz naturel de 12' avec le raccord male qui vous permettra à attacher votre barbecue à votre ligne de gaz résidentielle.

AVERTISSEMENT

N'essayez pas d'utiliser un tuyau de gaz naturel plus long que celui fourni avec votre barbecue, car le résultat sera un mauvais rendement des brûleurs.

Avant d'allumer votre barbecue pour la première fois, et au début de chaque saison vous devez faire le suivant

Mise en garde: Nous vous conseillons fortement de faire appel à un technicien qualifié pour l'installation de votre barbecue au gaz naturel.

Raccordement

1. Repoussez le manchon de la partie femelle du raccord gaz tel qu'illustré (voir figure ())
2. Insérez la partie mâle du raccord et relâchez le manchon (voir figure())
3. Enfoncez bien la partie male jusqu'au déclic pour verrouiller la raccord.

Débranchement

1. Repoussez le manchon de la partie femelle du raccord gaz et tirez sur la partie male pour dissocier le raccord.

Recherche de fuites

Avant d'allumer le barbecue:

1. Vérifiez bien que tous les boutons de commande sont en position OFF (position fermée).
2. Raccordez toujours le tube gaz avant d'ouvrir le robinet de coupure de la bouteille.
3. Enduisez tous les raccords d'alimentation de gaz (voir figure 5) d'un mélange à part égale de savon liquide et d'eau au moyen d'un pinceau ou d'un vaporisateur, et recherchez les fuites de gaz éventuelles. N'utilisez jamais une allumette ou une flamme nue pour rechercher des fuites de gaz.
4. Surveillez l'apparition de bulles, celles-ci indiquant une fuite de gaz.
En cas de fuite, fermez immédiatement le gaz et resserrez le raccord.
5. Avant de rallumer le barbecue, répétez la procédure jusqu'à l'absence de fuite.
6. Si une fuite ne peut pas être arrêtée, n'essayez pas d'allumer le barbecue.

Veillez toujours contacter le support du service à la clientèle de Centro pour obtenir de l'aide. 1-888-707-5463.

Raccordement du gaz et avertissement

Vérifiez toujours l'étiquette des caractéristiques apposée à l'arrière de votre barbecue, confirmant qu'il utilise du gaz naturel.

Les travaux de tuyauterie de gaz naturel doivent être confiés à un personnel qualifié dans ce domaine. Le raccordement du gaz naturel doit être effectué conformément aux normes provinciales applicables et en accord avec le code d'installation CAN/CGA 1-B149.1. Un robinet de coupure doit être installé entre le barbecue et le tuyau d'alimentation de gaz. Pour le gaz naturel, utilisez une canalisation d'alimentation en gaz naturel de 3/8 po ou de 1/2 po capable de produire jusqu'à 75,000BTU(suivant le modèle).

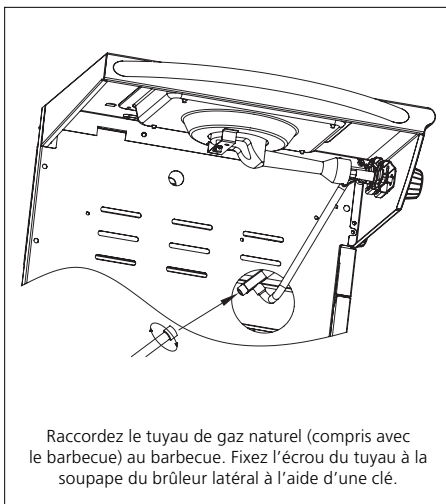
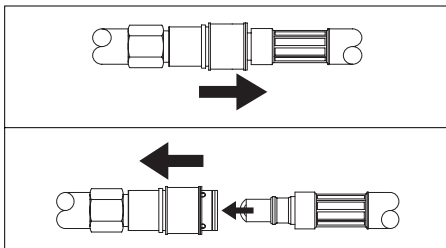

Lorsque vous effectuez un essai de fuite sur la tuyauterie dont la pression dépasse 3,5 kPa (1/2 lb/po²), débranchez le barbecue et fermez son robinet de coupure.

Isolez toujours le barbecue de l'alimentation en gaz en fermant manuellement son robinet de coupure.

Toute la plomberie de gaz doit pouvoir fournir 7" de colonne d'eau au barbecue avec tous les brûleurs en fonctionnement.

TOUS LES BBQs Centro sont vendus soit GAZ NATUREL soit PROPANE PRÊT et ne sont pas convertibles à une source alternative de gaz.

A V E R T I S S E M E N T

**Toutes tentatives à convertir un BBQ au gaz naturel
au propane annuleront la garantie. Toutes tentatives à convertir un BBQ
au propane au gaz naturel annuleront la garantie.**

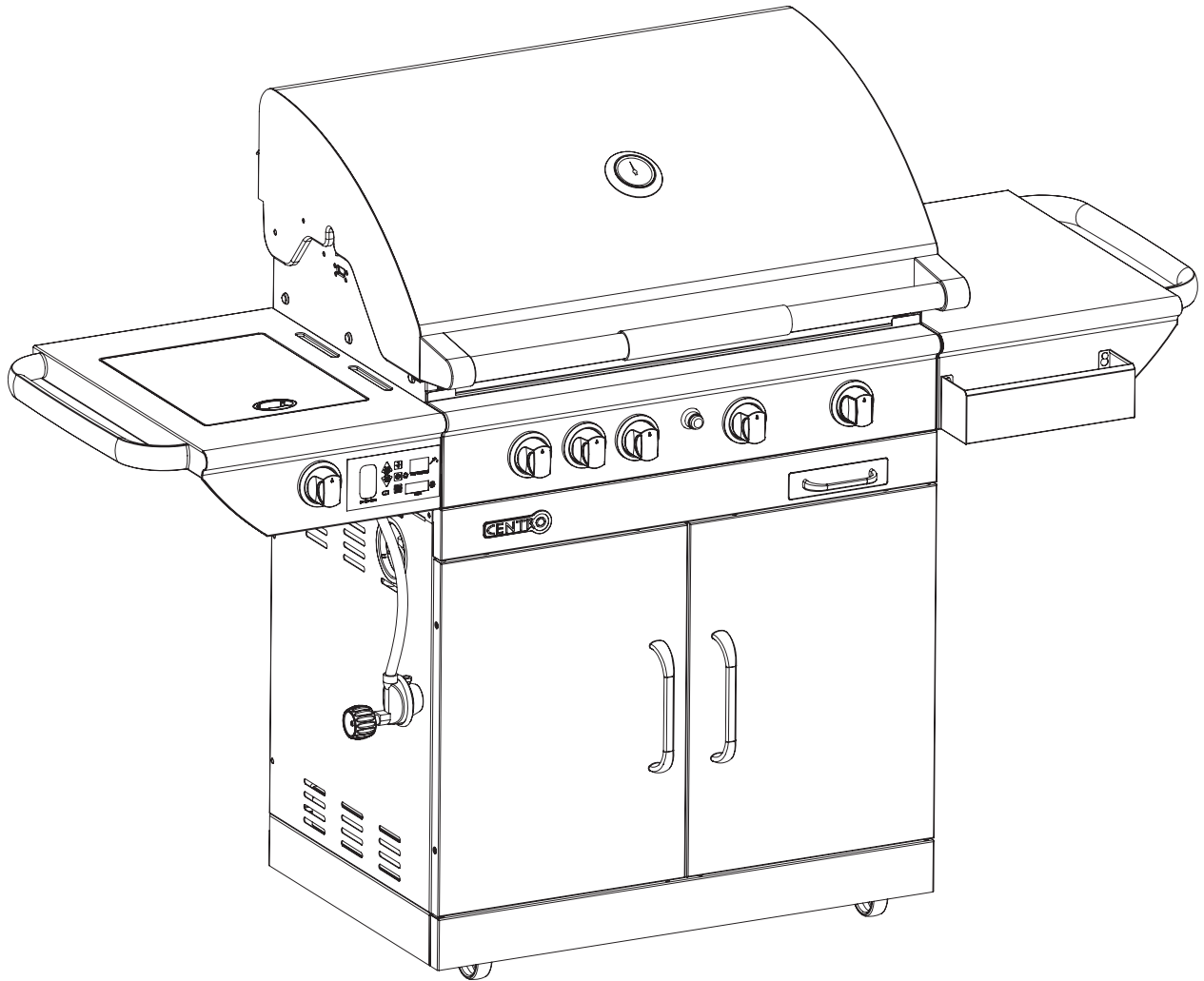

**LISTE DES PIÈCES DU MODÈLE
85-1616-8 (PROPANE) (G61006)**

Code	Quantité	Désignation	N° de pièce
A	1	Assemblage du couvercle supérieur	
AA	1	Assemblage soudé du couvercle supérieur	G610-2100-01
AB	2	Siège de la poignée supérieure couvercle	G610-0035-01
AC	1	Poignée pour couvercle supérieur	G610-2300-01
AD	1	Grip de la poignée (supérieur)	G610-0082-01
AE	1	Thermomètre	G413-0029-01
AF	2	Vis pour couvercle supérieur	G604-0002-01
AG	1	Système d'éclairage	G610-5300-01
AH	1	Grip de la poignée (inférieur)	G610-0083-01
B	1	Assemblage du compartiment des brûleurs	
BA	1	Compartiment soudé des brûleurs	G610-0200-01
BB	1	Écran thermique A	G610-0016-01
BC	1	Panneau latéral supérieur gauche	G610-7200-01
BD	1	Panneau latéral supérieur droit	G610-0400-01
BE	1	Brûleur de rôtissoire	G610-6000-01
BF	1	Armature du brûleur à contrevent B	G610-0017-01
BG	1	Rotisserie burner cover	G502-0095-01
BH	1	Armature de brûleur	G607-0006-02
BI	2	Brûleurs principaux	G607-0700-01
BJ	1	Brûleur principal-B	G502-1800-01
BK	1	Brûleur à l'infrarouge	G610-5000-01
BL	3	Brise-flammes	G607-0005-01
BM	1	Protège pluie, brûleur à saisir	G610-0013-01
BN	2	Grils de cuisson-A	G610-0002-01
BO	1	Gril de cuisson B, zone à saisir	G610-0003-01
BP	1	Grille de réchaud	G610-0001-01
CA	1	Ensemble du collecteur	G610-7300-01
CB	1	Regulateur	G602-0050-01
CC	1	Valve du brûleur latéral	G502-0043-01
CD	1	Porte-allumettes	G508-0024-01
CE	1	tuyau flexible a rôtissoire, avec gicleur	G411-0013-01
CF	1	Nécessaire d'allumage électronique	G610-3300-01
CG	1	Panneau de commande	G610-0054-01
CH	6	Collerette pour bouton de commande	G419-0006-01
CI	5	Boutons de commande	G610-0015-01
CJ	1	Armature supérieure	G610-9800-01
CK	1	Panneau arrière supérieur	G610-0055-01
CL	1	Écran thermique du réservoir	G610-0020-01
CM	1	Rail gauche du plateau à graisse	G607-0033-01
CN	1	Rail droit du plateau à graisse	G607-0034-01
CO	1	Plateau à graisse	G610-6400-01
CP	1	Bouton de contrôle, brûleur a saisir	G610-8300-01
CR	1	Bouton d'allumeur électronique	G409-0003-01

N°	Quantité	Description	N° de pièce
D	1	Assemblage des étagères latérales	
DA	1	Assemblage du brûleur latéral soudé à l'étagère	G610-5800-01
DB	2	Porte-serviette	G610-0039-01
DC	1	Assemblage de system digitale	G610-4800-01
DD	1	Gril de cuisson du brûleur latéral	G502-0064-01
DE	1	Brûleur latéral	G401-0033-01
DF	1	Couvercle pour brûleur latéral	G409-0008-02
DG	1	Cuvette de propreté pour brûleur latéral	G401-0300-01
DH	1	Porte-allumettes	G608-0019-01
DI	1	Assemblage soudé d'étagère latérale	G502-2900-01
DJ	1	Armoire	G502-0065-01
DK	1	Pince pour sonde a température	G610-0040-01
E	1	Assemblage du chariot	
EA	1	Panneau latéral inférieur gauche	G502-9600-01
EB	1	Panneau latéral inférieur droit	G502-9800-01
EC	1	Panneau arrière	G610-0056-01
ED	1	Armature grillager, exclusions de bonbonne	G502-0069-01
EE	1	Support de bonbonne	G610-7700-01
EF	1	Assemblage de la porte gauche	G610-9700-01
EG	1	Assemblage de la porte droite	G610-9600-01
EH	2	Poignée de porte	G413-0016-01
EI	1	Nécessaire de base du réservoir	G610-0058-01
EJ	1	Assemblage soudé d'étagère inférieure	G610-7500-01
EK	2	Assemblages de roulettes avec mécanisme de blocage	G401-0061-01
EL	2	Assemblages de roulettes	G607-0045-01
EM	1	Rail inférieur	G610-0057-01
EN	1	Kit de quincaillerie	G610-B006-01
EO	1	Instructions D'assemblage	G610-M006-01
EP	1	Guide de grillage	G610-M001-02

**LISTE DES PIÈCES DU MODÈLE
85-1617-6 (GAZ NATUREL) (G61007)**

Code	Quantité	Désignation	N° de pièce
A	1	Assemblage du couvercle supérieur	
AA	1	Assemblage soudé du couvercle supérieur	G610-2100-01
AB	2	Siège de la poignée supérieure couvercle	G610-0035-01
AC	1	Poignée pour couvercle supérieur	G610-2300-01
AD	1	Grip de la poignée (supérieur)	G610-0082-01
AE	1	Thermomètre	G413-0029-01
AF	2	Vis pour couvercle supérieur	G607-0002-01
AG	1	Système d'éclairage	G610-5300-01
AH	1	Grip de la poignée (inférieur)	G610-0083-01
B	1	Assemblage du compartiment des brûleurs	
BA	1	Compartiment soudé des brûleurs	G610-0200-01
BB	1	Écran thermique A	G610-0016-01
BC	1	Panneau latéral supérieur gauche	G610-7200-01
BD	1	Panneau latéral supérieur droit	G610-0400-01
BE	1	Brûleur de rôtissoire	G610-6000-01
BF	1	Armature du brûleur à contrevent B	G610-0017-01
BG	1	Rotisserie burner cover	G502-0095-01
BH	1	Armature de brûleur	G607-0006-02
BI	2	Brûleurs principaux	G607-0700-01
BJ	1	Brûleur principal-B	G502-1800-01
BK	1	Brûleur à l'infrarouge	G610-5000-01
BL	3	Brise-flammes	G607-0005-01
BM	1	Protège pluie, brûleur à saisir	G610-0013-01
BN	2	Grils de cuisson-A	G610-0002-01
BO	1	Gril de cuisson B, zone à saisir	G610-0003-01
BP	1	Grille de réchaud	G610-0001-01
CA	1	Ensemble du collecteur	G610-7300-01
CB	1	Détendeur et tubulure nécessaire au gaz naturel	G501-0099-01
CC	1	Valve du brûleur latéral	G502-0091-01
CD	1	Porte-allumettes	G508-0024-01
CE	1	tuyau flexible a rôtissoire, avec gicleur	G601-0072-01
CF	1	Nécessaire d'allumage électronique	G610-3300-01
CG	1	Panneau de commande	G610-0054-01
CH	6	Collerette pour bouton de commande	G419-0006-01
CI	5	Boutons de commande	G610-0015-01
CJ	1	Armature supérieure	G610-9800-01
CK	1	Panneau arrière supérieur	G610-0055-01
CL	1	Écran thermique du réservoir	G610-0020-01
CM	1	Rail gauche du plateau à graisse	G607-0033-01
CN	1	Rail droit du plateau à graisse	G607-0034-01
CO	1	Plateau à graisse	G610-6400-01
CP	1	Bouton de contrôle, brûleur a saisir	G610-8300-01
CR	1	Bouton d'allumeur électronique	G409-0003-01

N°	Quantité	Description	N° de pièce
D	1	Assemblage des étagères latérales	
DA	1	Assemblage du brûleur latéral soudé à l'étagère	G610-5800-01
DB	2	Porte-serviette	G610-0039-01
DC	1	Assemblage de system digitale	G610-4800-01
DD	1	Gril de cuisson du brûleur latéral	G502-0064-01
DE	1	Brûleur latéral	G401-0033-01
DF	1	Couvercle pour brûleur latéral	G409-0008-02
DG	1	Cuvette de propreté pour brûleur latéral	G401-0300-01
DH	1	Porte-allumettes	G608-0019-01
DI	1	Assemblage soudé d'étagère latérale	G502-2900-01
DJ	1	Armoire	G502-0065-01
DK	1	Pince pour sonde a température	G610-0040-01
E	1	Assemblage du chariot	
EA	1	Panneau latéral inférieur gauche	G502-9600-01
EB	1	Panneau latéral inférieur droit	G502-9800-01
EC	1	Panneau arrière	G610-0056-01
EF	1	Assemblage de la porte gauche	G610-9700-01
EG	2	Assemblage de la porte droite	G610-9600-01
EH	1	Poignée de porte	G413-0016-01
EJ	1	Assemblage soudé d'étagère inférieure	G610-7500-01
EK	2	Assemblages de roulettes avec mécanisme de blocage	G401-0061-01
EL	2	Assemblages de roulettes	G607-0045-01
EM	1	Rail inférieur	G610-0057-01
EN	1	Kit de quincaillerie	G610-B006-01
EO	1	Instructions D'assemblage	G610-M006-01
EP	1	Guide de grillage	G610-M001-02

INSTRUCTIONS D'ASSEMBLAGE

Outils requis pour l'assemblage

- Tournevis Phillips® no 2
- Pincettes
- Tournevis à lame plate de 1/4 po
- Maillet de caoutchouc
- Clé à molette

Avant d'assembler le barbecue, lisez attentivement ces instructions. Assemblez le barbecue sur une surface propre et plane. Le barbecue est lourd. Il est nécessaire que deux personnes l'assemblent.

Remarque : Ne serrez pas complètement tous les écrous pendant la phase initiale.

Attention : la tôle peut causer des blessures. Portez des gants pour effectuer l'assemblage du barbecue. Soyez prudent lors de l'assemblage.

Liste des fixations

N°	Désignation	N° de pièce	Quantité
1	1/4-20UNC x 38 Vis	20120-13038-250	8
2	1/4-20UNC x 13 Vis	20120-13013-250	18
3	ø7 Rondelle frein	41400-07000-250	26
4	ø7 Rondelle	40300-07000-250	26
5	1/4"-20UNC Écrous	30220-13000-250	12
6	NO.10-24UNC x 10 Vis	20124-10010-250	16
7	ø5 Rondelle frein	41400-05000-250	16
8	ø5 Rondelle	40300-05000-250	16
9	ST4.2x 10 Vis auto taraudeuse	22500-42010-137	6
10	NO. 8-32UNC x 10 Vis	20132-08010-2504	4
11	ø4 Rondelle frein	41400-04000-2504	4
12	ø4 Rondelle	40300-04000-2504	4
13	Bouton	G610-0015-9084	1
14	Bouton de Monture	G419-0006-9001	1
15	AA Pile	G610-0028-9000	1
16	Clé	G413-0032-9082	1

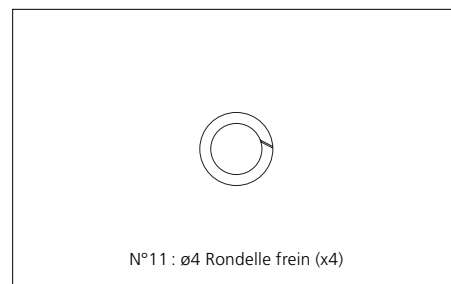
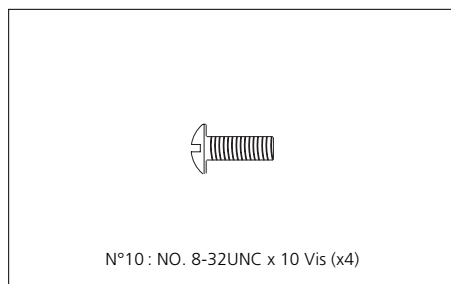
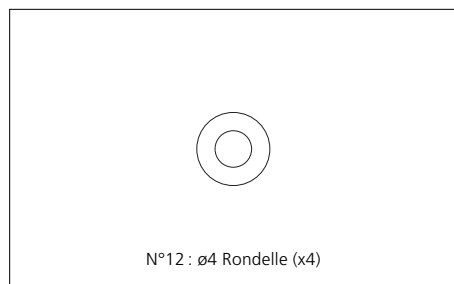
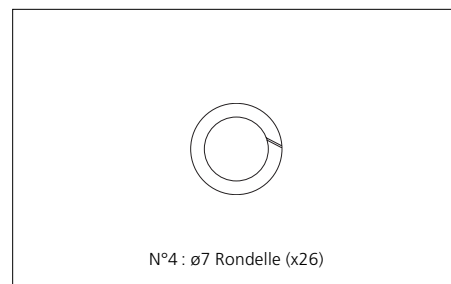
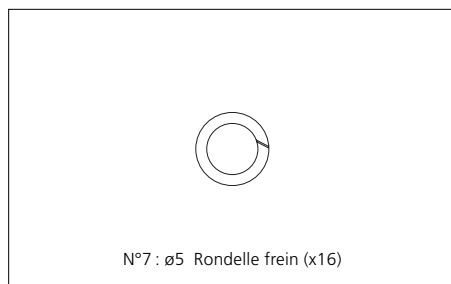
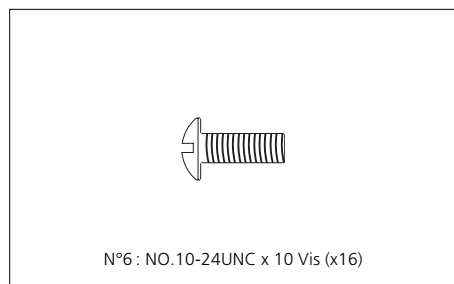
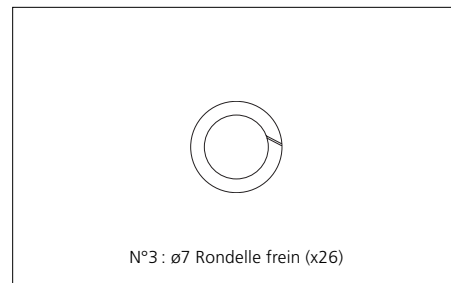
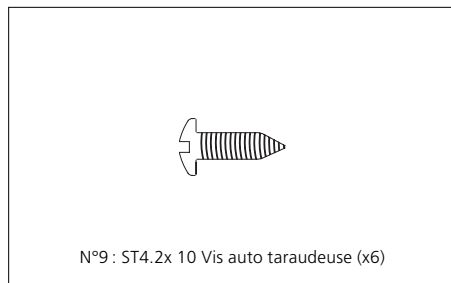
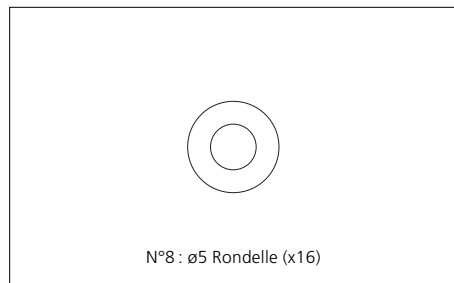
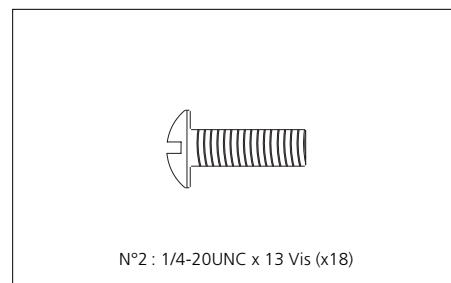
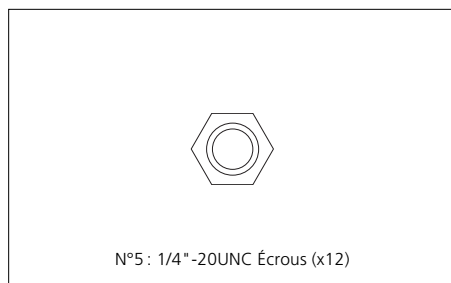
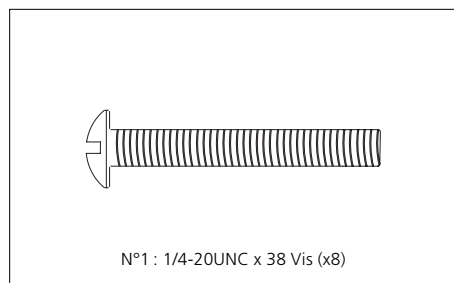

1

Fixez les deux roulettes avant (EL) et les deux roulettes arrière avec le mécanisme de blocage (EK) à l'étagère inférieure (EJ) au moyen de la clé fournie (#12).

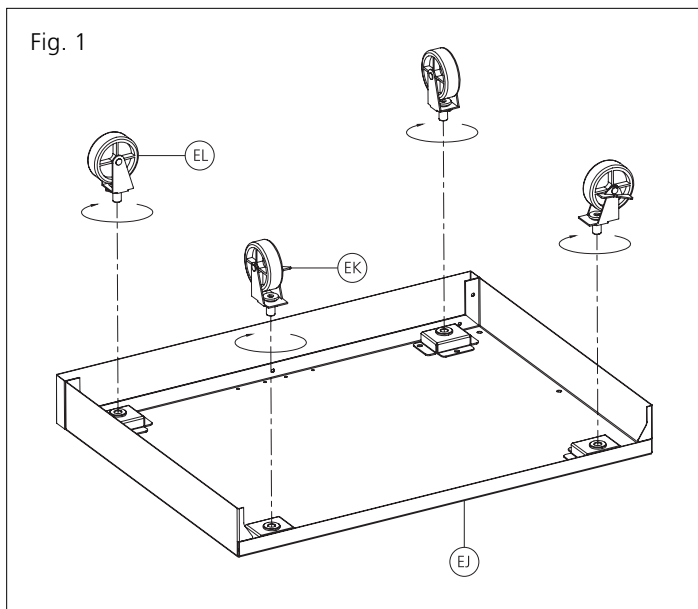

2

Pour le modèle au propane UNIQUEMENT (85-1616-8)

Assemblez le nécessaire de base du réservoir (EI) avec l'étagère inférieure (EJ), tel qu'illustré, en utilisant la quincaillerie #2 (X6) (à partir du haut) et #3, #4 et #5 (X6) (à partir du bas).

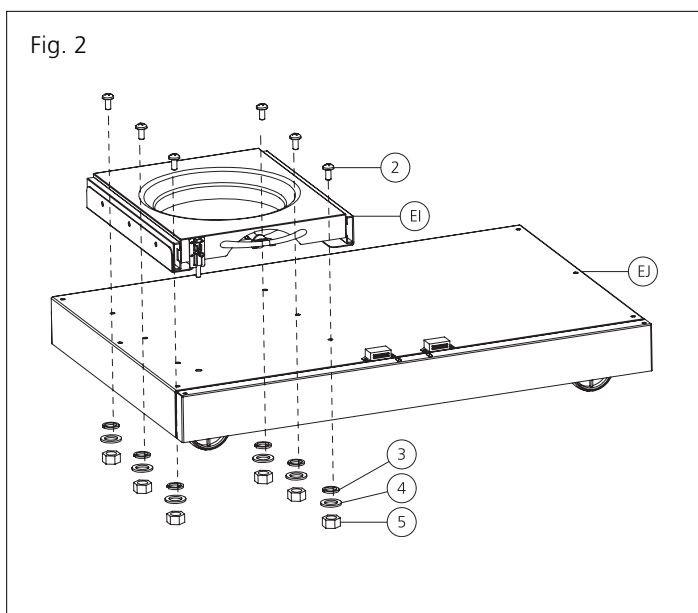

3

Assemblez les panneaux latéraux gauche et droit du chariot (EA et EB) avec l'assemblage de l'étagère inférieure (EI+EJ), tel qu'illustré, en utilisant la quincaillerie #2 (X6) (à partir du haut) et #3, #4 et #5 (X6) (à partir du bas).

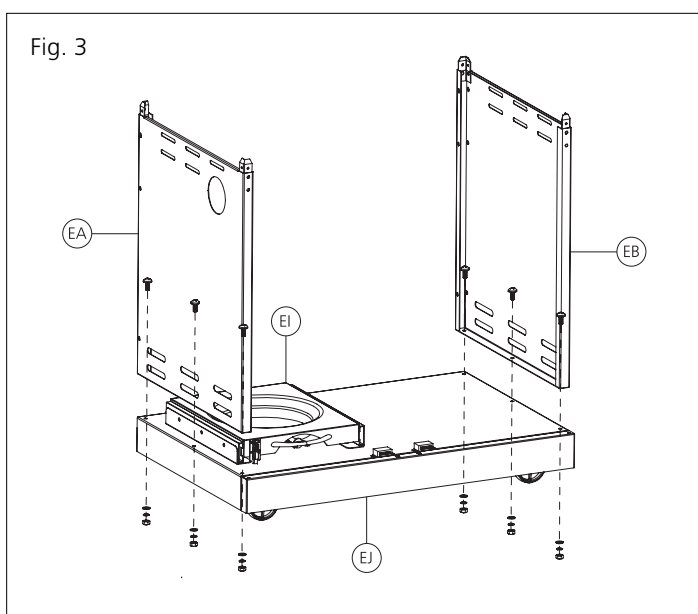
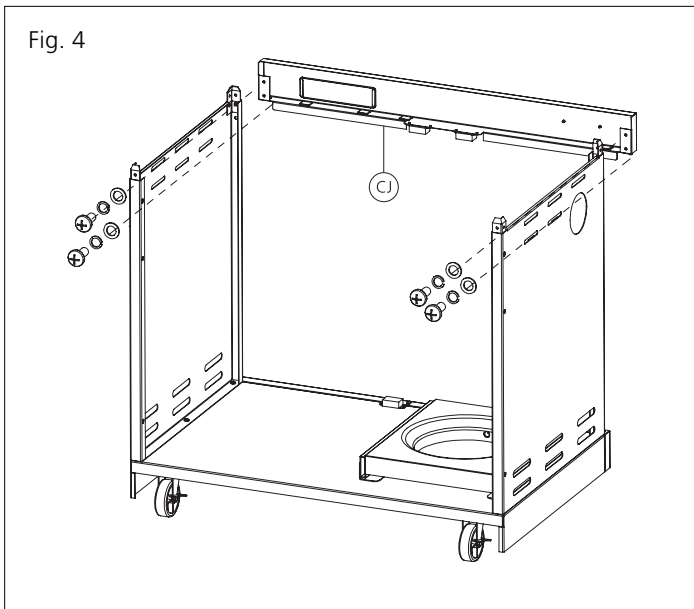

Fig. 4



4

Assemblez l'armature supérieure (C) avec l'assemblage du chariot qui est déjà terminé depuis les trois dernières étapes en utilisant la quincaillerie #5, #6 et #8 (X4).

Fig. 5

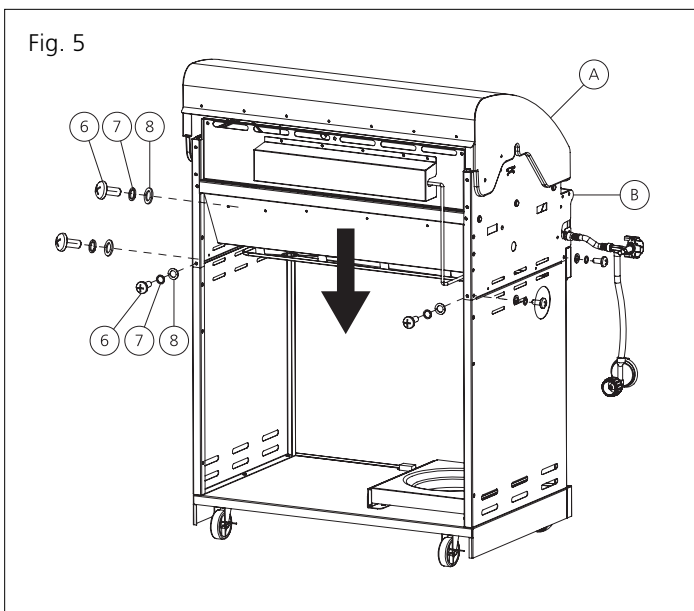

5

Placez le couvercle supérieur et le compartiment des brûleurs (A+B) sur l'assemblage du chariot tel qu'illustré.

Fixez-les aux trous des vis en utilisant la quincaillerie #6, #7 et #8 (x6) tel qu'illustré.

Fig. 6

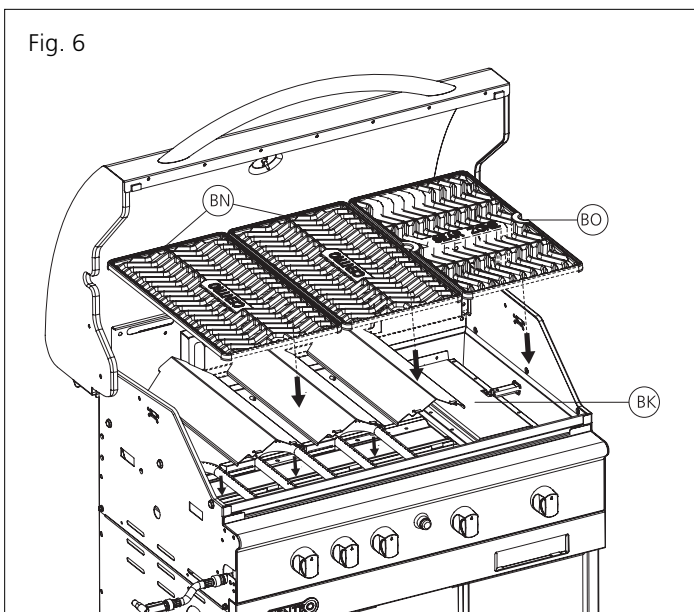

6

Ouvrez le couvercle et mettez les 3 brise-flammes (BL) en place au-dessus des 3 brûleurs principaux (BI et BJ). Placez les 2 grils de cuisson (BN) dans le compartiment des brûleurs à gauche tel qu'illustré. Placez la « ZONE DE SAISIE DES ALIMENTS » du gril de cuisson (BO) au-dessus du brûleur infrarouge (BK).

Rappelez-vous de couvrir le brûleur de la zone sear avec la couverture (BJ) pour éviter des dommages causés par des conditions humides, la pluie ou la neige.

Fig. 7

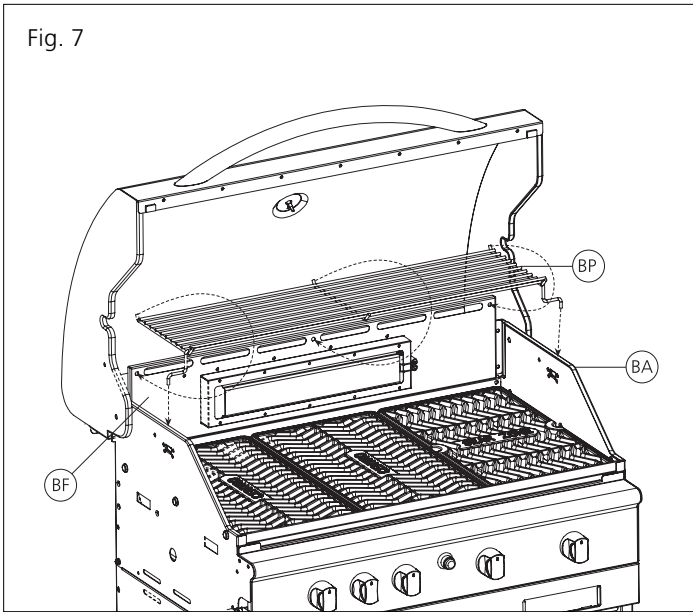

7

Attachez le réchaud (BP) à l'armature du brûleur à contrevent comme illustré. Assurez-vous d'insérer les 3 barres avant dans les 3 orifices de l'armature du brûleur à contrevent (BF). Placez les deux pattes de l'a-grafe de la grille de réchaud sur le rebord du compartiment soudé des brûleurs (BA).

Fig. 8

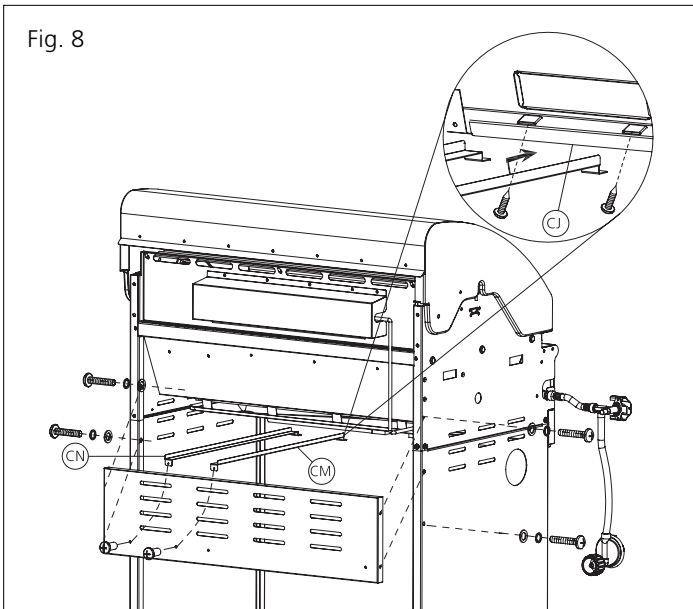

8

Insérez les rails gauche et droit du plateau à graisse (CM et CN) dans les orifices de l'armature supérieure (CJ) tel qu'illustré.

Utilisez la quincaillerie #9 (x2) pour attachée les crémaillères (CM & CN) tel qu'indiquer.

Assemblez le panneau arrière supérieur (CK) avec le compartiment des brûleurs et avec l'assemblage du chariot en utilisant la quincaillerie #1, #3 et #4 (x4).

Fixez le panneau arrière supérieur (CK) aux deux rails du plateau à graisse (CM et CN) en utilisant la quincaillerie #9 (x2) tel qu'illustré.

Fig. 9

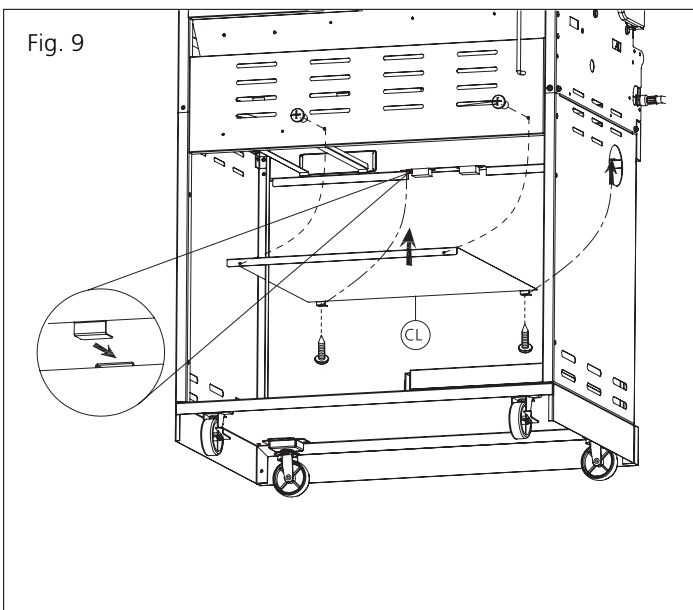

9

Insérez l'écran thermique du réservoir à gaz (CL) dans les orifices de l'armature supérieure (CJ) tel qu'illustré.

Fixez l'écran thermique (CL) au panneau arrière supérieur (CK) en utilisant la quincaillerie #9 (x2) (De l'endos et du dessous (quincaillerie #9 x2)).

Fig. 10

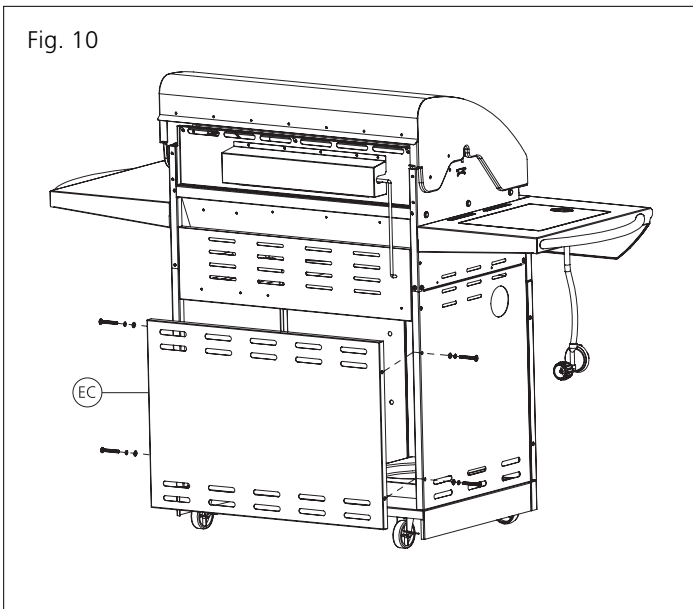

10

Assemblez le panneau arrière du chariot (EC) avec la face arrière du chariot en utilisant la même quincaillerie #1, #3 et #4 (x4).

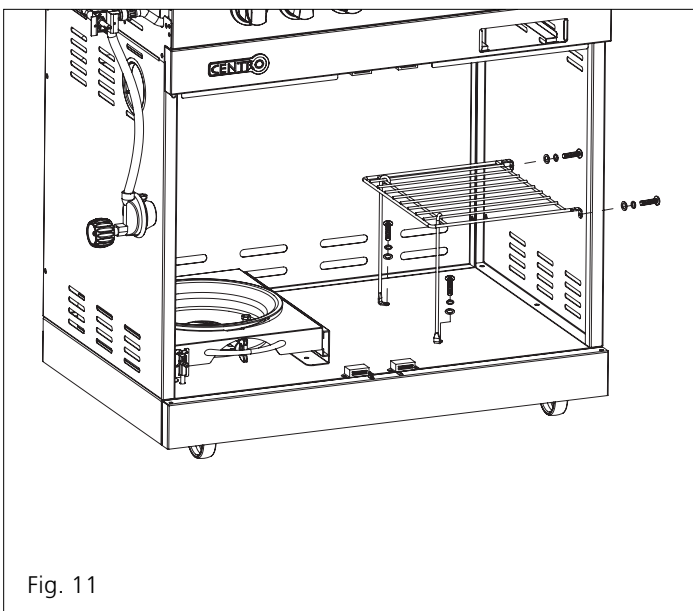

11

Assemblez l'armature grillage à exclusion de bobonne au panneau inférieure (EJ) et au panneau droit (EB) en utilisant la quincaillerie #10, #11 et #12 (x4) tel qu'indiquer.

Avertissement : Ne jamais entreposer une bobonne de recharge sous ou près de l'appareil ou dans un espace clos.

Fig. 11

Fig. 12

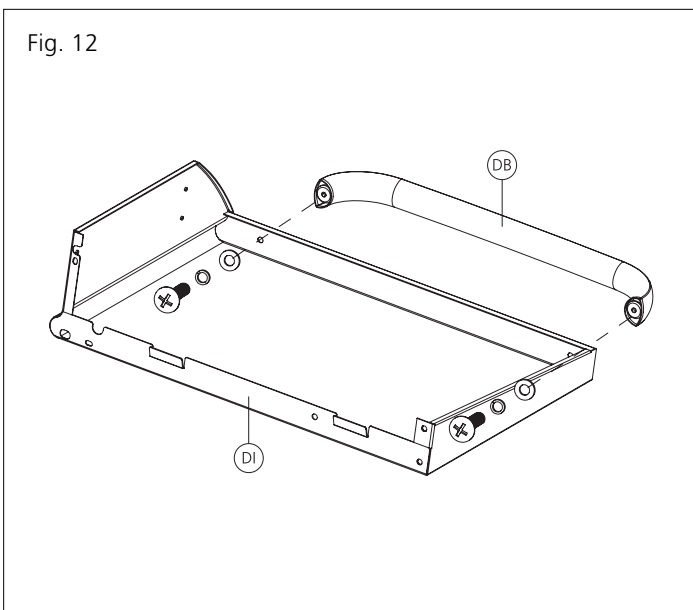

12

Retirez les vis et les rondelles d'étanchéité du porte-serviette (DB). Assemblez les porte-serviettes (DB) sur l'étagère du brûleur latéral (DA) et sur l'étagère (DI) en utilisant la quincaillerie qui vient d'être retirée des poignées.

Fig. 13

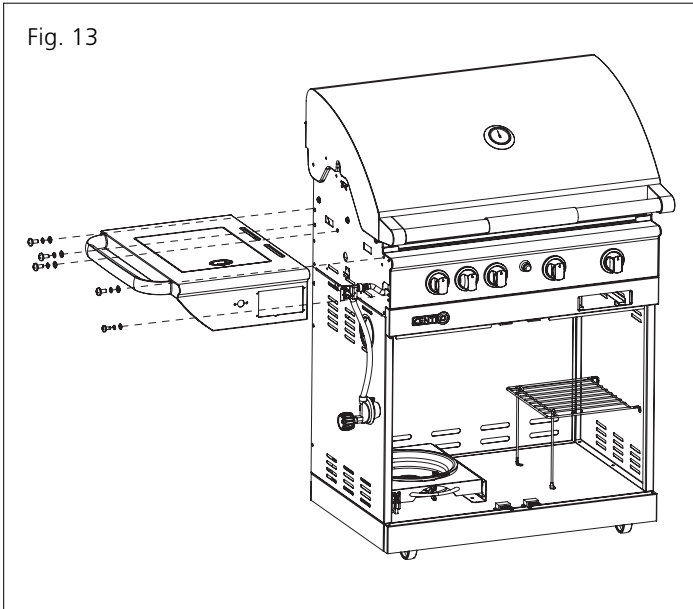

13

Assemblez l'étagère à brûleur latérale (DA) au panneau de cotée supérieur gauche (EA) utilisant la quincaillerie #1, #2, #3 (x3) et #4 et #5 (x2). Assemblez l'étagère latérale (DI) au panneau de cotée supérieur (EB) utilisant la même quincaillerie qu'indiquer si haut.

NE SERREZ PAS AU COMPLETS LES VIS Durant l'assemblage. Assurez vous que les étagères son bien positionner avant de serrer.

Fig. 14.1

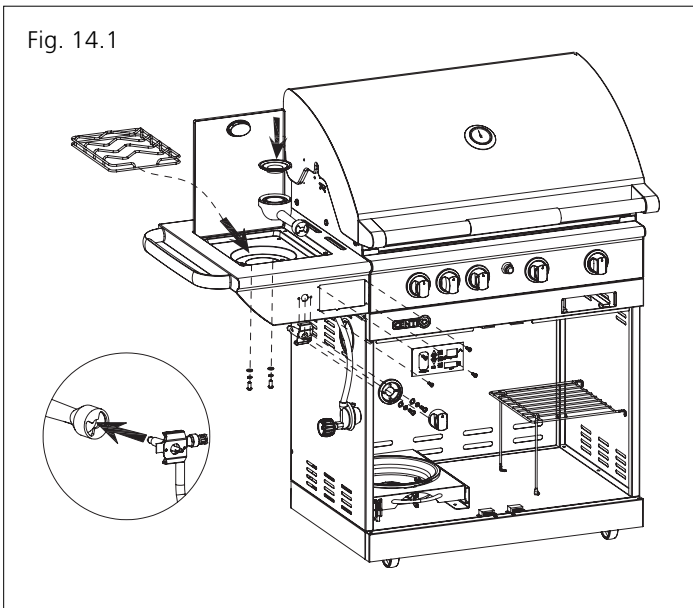

14.1

Insérez la tige de valve pour le brûleur latérale (CC) et fixer utilisant la quincaillerie incluse avec le support de valve #4, #5 et #6 (2) et guidez a travers du panneau de contrôle du brûleur latérale. Attachez le bouton de contrôle (CI) a la tige de valve identifier d'un symbole de triangle pointant vers le haut. Insérez le brûleur latérale (DE) dans le bac d'é-gouttement (DG). Positionnez le brûleur doucement sur l'orifice de la tige de valve. Placez la grille du brûleur (DD) en position tel qu'indiquer.

Attachez le système de grillage digitale (DC) panneau de contrôle du brûleur latérale tel qu'indiquer utilisant ST3.0x10 Vis auto tarau-deuse. Ensuite placez l'autoadhésif du système de grillage au system (fig. 14.2)

Fig. 14.2

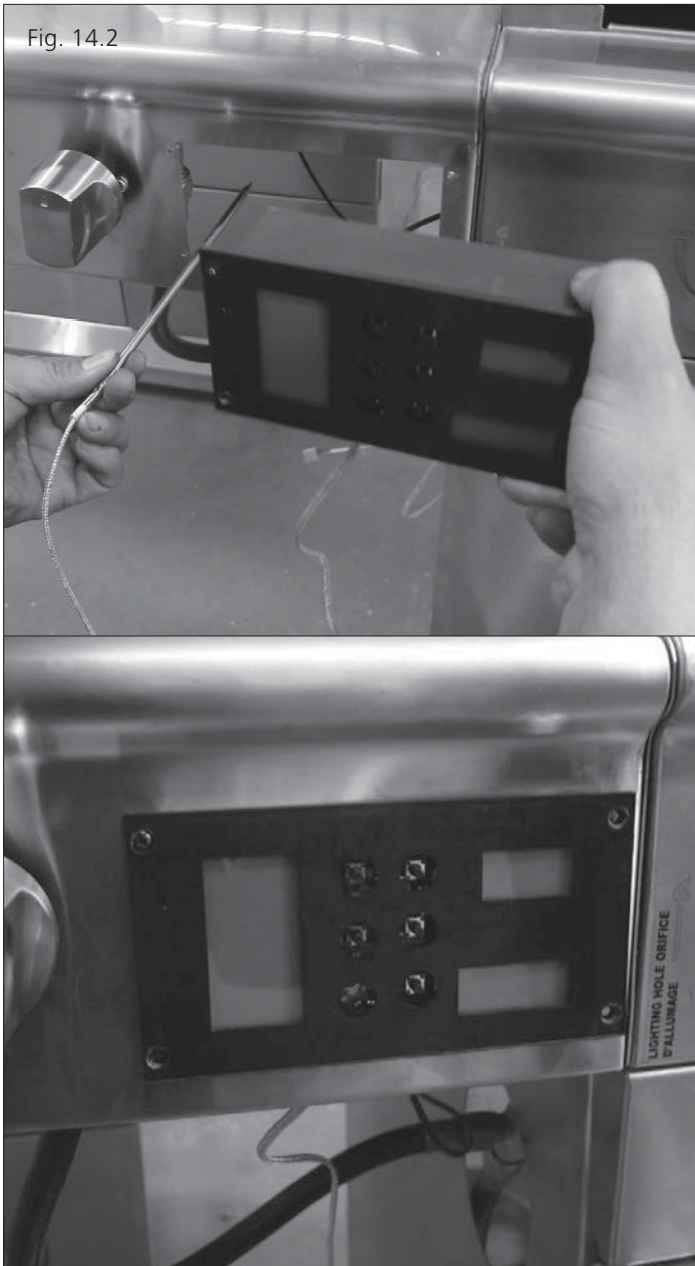

14.2

Placez l'ensemble de système numérique dans le trou du panneau de commande du brûleur latéral. Rappelez-vous de placer la sonde de température dans le trou en premier, comme montré sur l'image.

Fig. 14.3

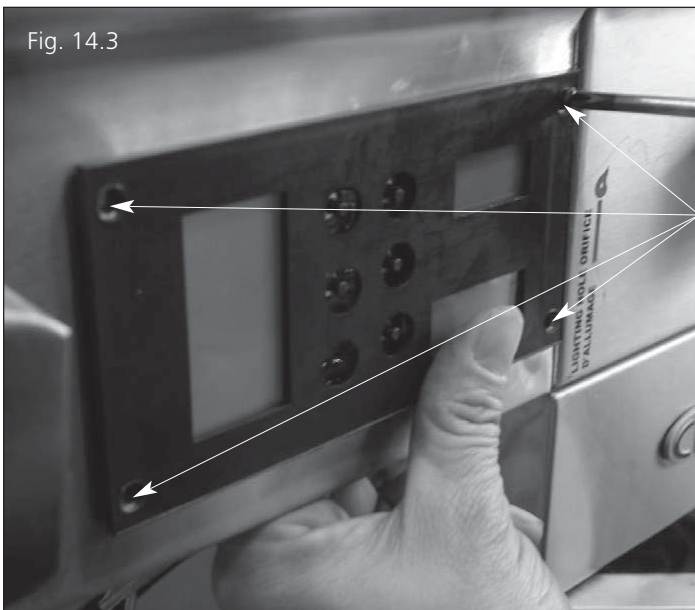

14.3

Utilisez la quincaillerie ST3.0x10 vis auto taraudeuse (x4) pour attaché le system digitale au panneau de contrôle du brûleur latérale.

Fig. 14.4

14.4

Placez l'autocollant du panneau de commande sur le système numérique, comme montré.

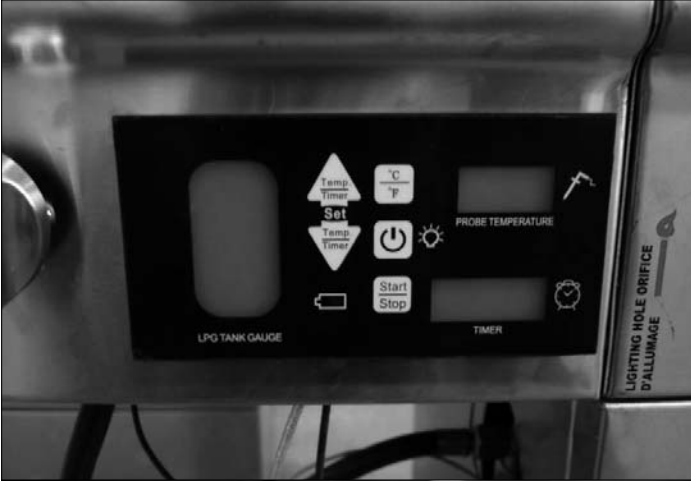

Placez la sonde de température dans l'attache de soutien situé sous l'étagère du brûleur latéral.



Le système numérique utilise une pile de 9V (x1) qui est déjà assemblée à la fabrique. Le consommateur peut remplacer la pile aussi souvent qu'il soit nécessaire. Enlevez le couvert du compartiment de la pile situé à l'arrière du système numérique et remplacez la pile.

L'éclairage clair de lune et le système de grillade fonctionnent indépendamment.

Fig. 14.5

14.5

Puis, le consommateur doit connecter le fil du capteur de poids du propane au bas de l'ensemble de système digital.

Les 3 capteurs de poids du propane sont situés sous cette plaque.

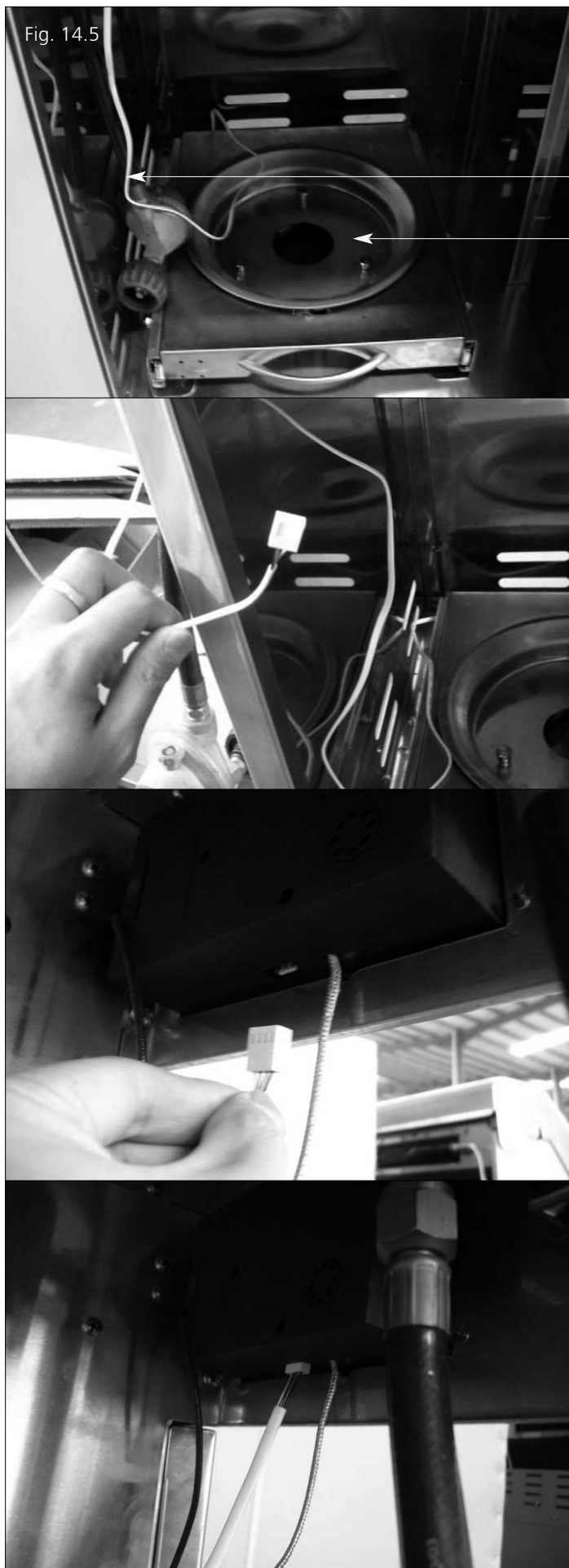
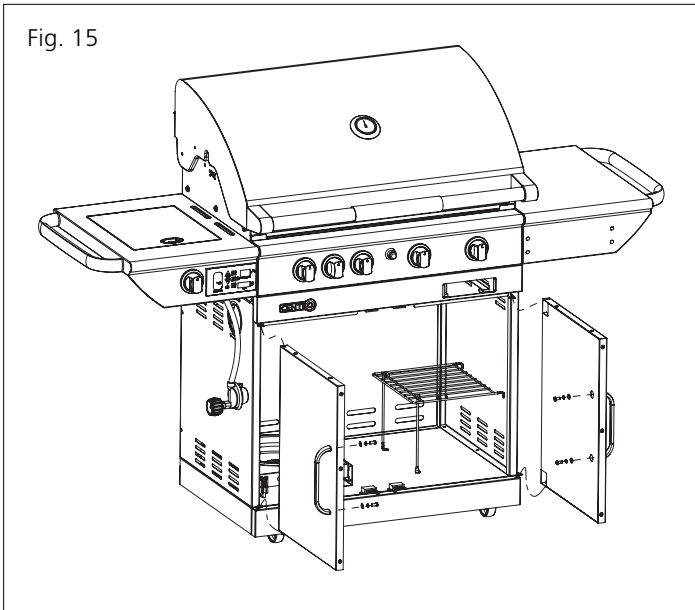

Fig. 15



15

Retirez les vis et les rondelles d'étanchéité des poignées de portes (EH) et assemblez les poignées des portes gauche et droite (EF et EG) en utilisant la même quincaillerie fournie sur les poignées de portes.

Fig. 16

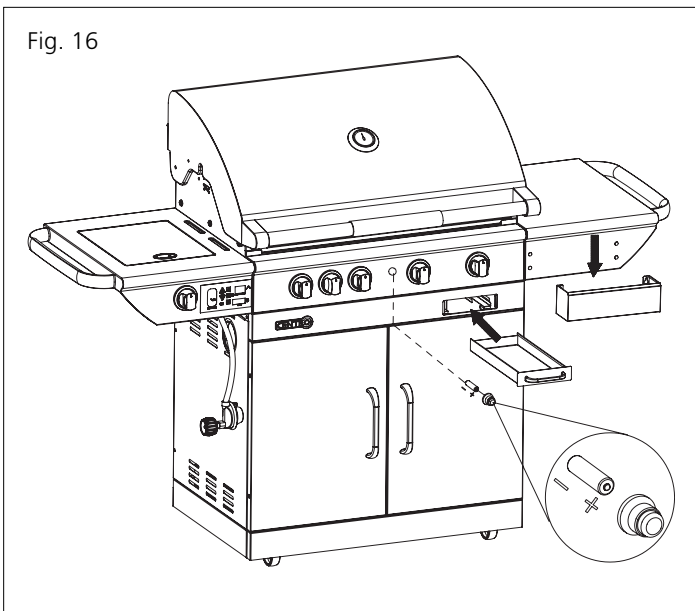

16

Dévissez le capuchon du dispositif d'allumage et placez la pile AA, laquelle est fournie, dans le nécessaire d'allumage électronique (CF) avec la polarité positive (+) vers l'extérieur. Vissez le capuchon du dispositif d'allumage sur le nécessaire d'allumage électronique tel qu'illustré.

Fig. 17

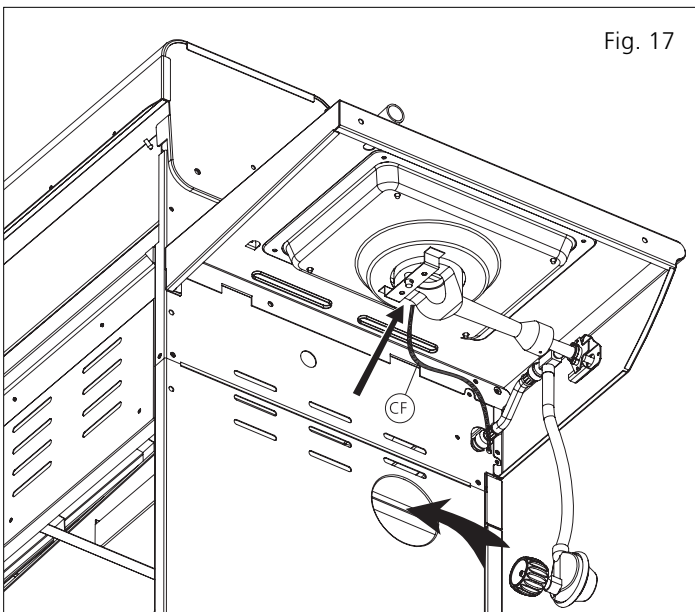

17

Fixez le fil du dispositif d'allumage du brûleur latéral (CF) tel qu'illustré. Assurez-vous que le fil soit enfoncé aux deux extrémités correctement.

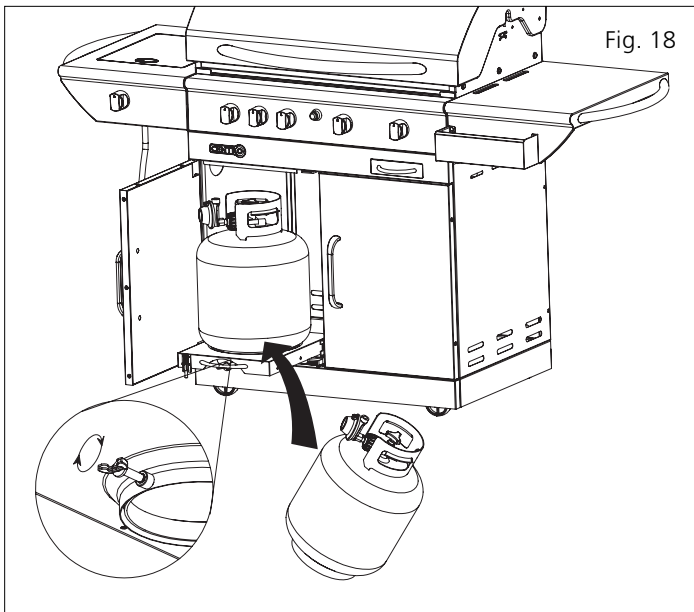

18

Pour le modèle au propane **UNIQUEMENT (85-1616-8)**

Fixez solidement un réservoir de propane de 20 lb sur la base de l'étagère inférieure (EJ) du chariot tel qu'illustré; fixez la valve du détendeur sur le réservoir de propane de 20 lb.

DANGER

N'entreposez pas une réserve de propane dans le chariot de votre barbecue.

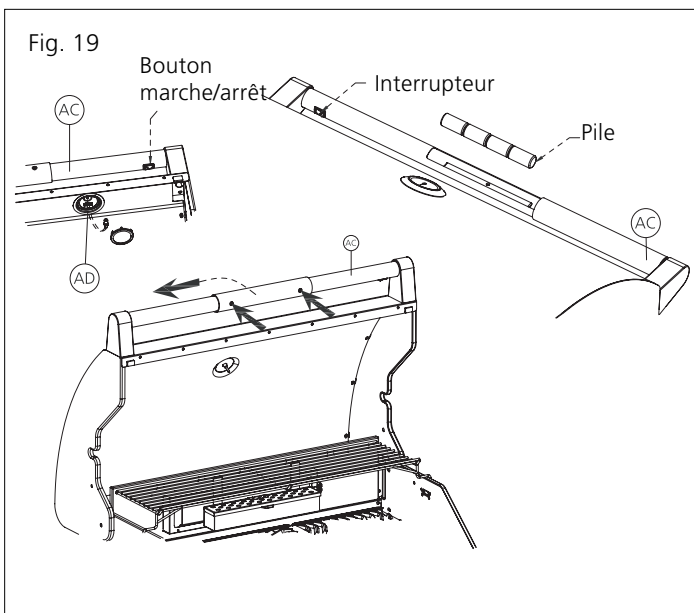

19

Comment remplacer les piles des lampes

Les quatre piles D se trouvent dans la poignée du couvercle (AC). Pour remplacer les piles, enlevez les deux vis retenant le couvercle du compartiment des piles sur la poignée du couvercle, puis glissez le couvercle vers le côté comme le montre l'illustration. Remplacez les piles. Glissez de nouveau le couvercle pour le remettre dans sa position initiale, puis serrez les vis. Vérifiez que les piles sont bien positionnées en allumant les lampes au moyen de l'interrupteur marche/arrêt.

Pour remplacer les ampoules **CLAIR DE LUNE**, faites tourner l'écran protecteur de verre situé sur les lampes dans le sens contraire des aiguilles d'une montre, puis retirez-le. Remplacez les ampoules.

IMPORTANT

Piles non incluse.

AVERTISSEMENT

Utilisez les lumières du grill seulement quand votre couvercle du BBQ est ouvert. Assurez vous que l'interrupteur de la lumière du BBQ est dans la position arrêt quand votre couvercle du BBQ est fermé.

DISTRIBUTEUR

Trileaf Distribution Trifeuil
Toronto, Canada
M4S 2B8

CENTRO